

NIPPONAIRE

NIPPONAIRE

肆

NIPPONAIRE

PRODUCT CATALOGUE Vol.4 2022

2022

Vol.

4



「ニッポネア」

:ニッポンの人 ニッポンのような ニッポンらしさ

Name : NIPPONAIRE

Meaning : Products design

and made by Japanese, representing Japanese style and culture.

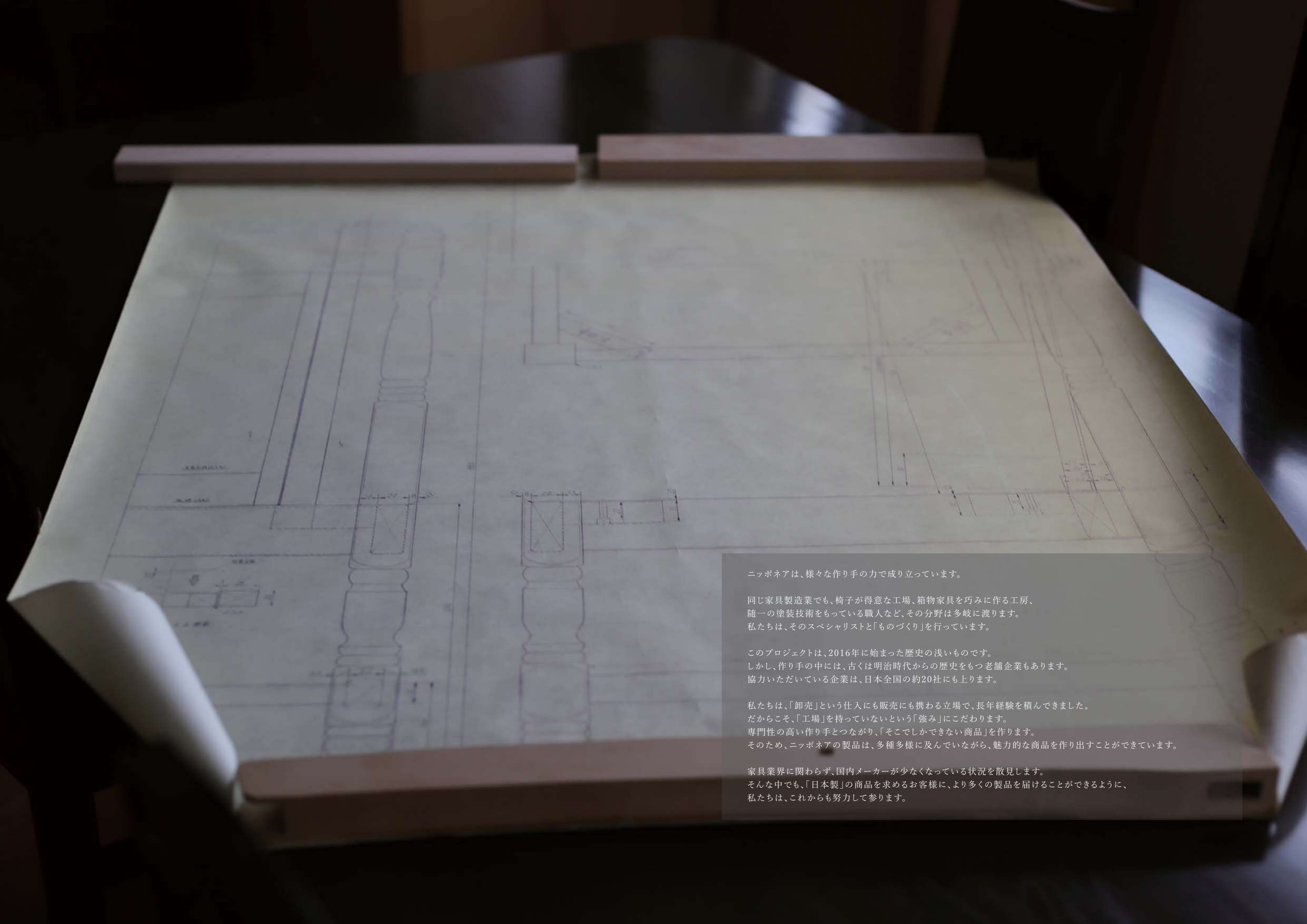

ニッポネアは、様々な作り手の力で成り立っています。

同じ家具製造業でも、椅子が得意な工場、箱物家具を巧みに作る工房、
随一の塗装技術をもっている職人など、その分野は多岐に渡ります。
私たちは、そのスペシャリストと「ものづくり」を行っています。

このプロジェクトは、2016年に始まった歴史の浅いものです。
しかし、作り手の中には、古くは明治時代からの歴史をもつ老舗企業もあります。
協力いただいている企業は、日本全国の約20社にも上ります。

私たちは、「卸売」という仕入にも販売にも携わる立場で、長年経験を積んできました。
だからこそ、「工場」を持っていないという「強み」にこだわります。
専門性の高い作り手とつながり、「そこでしかできない商品」を作ります。
そのため、ニッポネアの製品は、多種多様に及んでいながら、魅力的な商品を作り出すことができている。

家具業界に関わらず、国内メーカーが少なくなっている状況を散見します。
そんな中でも、「日本製」の商品を求められるお客様に、より多くの製品を届けることができるように、
私たちは、これからも努力して参ります。

CONTENTS

CT・BOARD

- 010
ATORI
アトリ
CT/TV 
- 014
RAICHO
ライチョウ
CT/TV 
- 018
MEIREKI
メイレキ
TV/SB 
- 022
RENJI II
レンジII
TV 
- 026
LAND
ランド
TV 
- 028
YORO
ヨウロウ
CT/TV/SB 
- 032
TEMPLE
テンプル
TV 
- 034
BARRACK
バラック
TV 
- 036
REVENGE
リベンジ
TV 
- 040
RABA
ラバ
TV 
- 042
RABA
ラバ
SB 
- 044
SUZURI
スズリ
CT/TV 
- 046
MORDEN
モーデン
TV 
- 048
OGA
オガ
TV 

- 050
RITA
リタ
TV 
- 052
RHINO
ライノ
TV 
- 054
KEIUN
ケイウン
TV 
- 056
KEIUN
ケイウン
SB/CABINET 
- 060
KONISU
コーニス
TV 
- 062
TENGEN
テングエン
TV 
- 066
TOBI
トビ
SB 
- 068
GRAND III
グランドIII
CT 
- 069
BOIL III
ボイルIII
CT 
- 070
OTHER CT
その他
CT 
- 072
TAIHO
タイホウ
CT 
- 073
JINKI
ジンキ
CT 

SOFA

- 076
NUSI
ヌシ
SOFA 
- 080
ARUJI
アルジ
SOFA 
- 084
JINKI
ジンキ
SOFA 
- 088
ENGI
エンギ
SOFA 
- 092
LUIRI
ルイリ
SOFA 
- 096
TOKI
トキ
SOFA 
- 099
HFC
HFC
CUSHION 

TABLE

- 102
VOTE III
ボートIII
DT 
- 108
WALLECE VI
ウォレスVI
DT 
- 112
RESTER
レスター
DT 
- 116
GRAND III
グランドIII
DT 
- 117
BOIL III
ボイルIII
DT 
- 118
RAGUA II
ラグアII
DT 
- 122
KABUTO
カブト
DT 
- 126
DON
ドン
DT 
- 130
ATORI
アトリ
DT 
- 132
REKIO
レキオウ
DT 
- 134
MEGURO
メグロ
DT 
- 138
FREIRE
フレイレ
DT 
- 142
NERD
ナード
DT 
- 144
CRUISE
クルーズ
DT 

LD

- 148
REIKI
レイキ
LD 
- 152
LD TABLE
LDテーブル
LDT 
- 156
NOKIA II
ノキアII
DC 
- 157
KILET
キレット
DC 
- 158
KOMAKUSA
コマクサ
DC 
- 159
TEDDY II
テディII
DC 
- 160
RINNE
リンネ
DC 
- 161
METRO
メトロ
DC 
- 162
MATSUKAZE
マツカゼ
DC 
- 164
HOTAKA
ホタカ
DC 
- 165
HOJIRO III
ホオジロIII
DC 
- 166
KARASU
カラス
DC 

CHAIR・BENCH

- 167
KARASU
カラス
ベンチ 
- 167
BOSS III
ボスIII
ベンチ 
- 170
OWL
オウル
DB 
- 176
HAKUCHI
ハクチ
DB 
- 180
MEIJI
メイジ
DB 
- 184
JIAN
ジアン
DB 
- 186
THERESE
テレーズ
COUNTER BOAD 
- 188
RONA
ローナ
SHELF 
- 190
RUDOLF
ルドルフ
SHELF 
- 192
KONISU
コーニス
CHEST 

STORAGE

- 198
WADO II
ワドウII
DESK 
- 200
SITOKU II
シトクII
DESK 
- 202
GRAND III
グランドIII
DESK 
- 203
BUNKI II
ブンキII
WAGON 
- 204
TENSHO
テンショウ
BED FRAME 
- 206
BUNROKU
ブンロク
BED FRAME 
- 207
KEICHO
ケイチョウ
BED FRAME 
- 208
KAGENUI
カゲヌイ
BED FRAME 
- 210
SUCHO
スチョウ
NIGHT CHEST 
- 210
KONISU
コーニス
NIGHT CHEST 
- 211
KANNA
カンナ
MIRROR 
- 212
NB01
NB01
BUTSUDAN 



The products made in Japan are receiving international recognition from all over the world.

The products which catch the international public eye are manufactured in small companies, most by traditional handcraft professionals.

Among them, there are many remarkable things that the world had not noticed yet, like design, functions or material quality.

Today, we are proud to announce that “Japan manufacturing” or simpler “Japan Made” is spreading all over Japan.

NIPPONAIRE’s mission is to connect diverse manufacturing factories and introducing them nationwide and over the world.

日本の「モノづくり」は、世界から評価をいただいています。

海外にも認められる「モノ」を作り出しているのは、小さな工場や、一人の職人であることが多いです。

その中には、目を見張るような意匠、品質、機能を持ちながら、まだ世の中には気付かれていないものも、多くあります。

今日、誇るべき「日本のモノづくり」は国内に散開しています。

多様な「モノづくり」をつなぎ、全国に、そして世界に届けることがニッポネアの使命です。



BOARD

居

家具というのは、人の手がかかる製品です。
手がかかるからこそ、作り手の想いが伝わるモノづくりにこだわっています。
センターテーブルやテレビボードは、実際に使う場面を想像しながら、職人達と細かい仕様を決めています。
色んな形を考えては作り、デザインを考え直し、持たせる機能を反芻し、そんな中から使い手に届くようなモノを生み出しています。

ATORI -アトリ-

機能美と装飾美を兼ね備えたテーブル。

出来る限り低く設計されたサイズは、空間を広く感じさせてくれます。

天板には飾り穴があるため、観葉植物などを飾ることができます。

表の収納は、引出しを四つに分け、眼鏡や新聞、リモコンなど整理しやすい仕様です。

前板、天板は突板を風車のように、互い違いに貼ることで、

天然木の風合いをよりお楽しみいただけます。

天然の木目を最大限に活かしたテレビボード。

天然木を薄くスライスした突板は見る方向によって、印象が変わります。

引出しの前板は、狭い引出しは上下方向に、広い引出しは左右方向に

突板を貼ることで表情豊かになっています。

また、フラップ扉の部分はガラス突板を採用し、天然木の風合いは損なわずに、

リモコンが通るような機能性もあわせ持っています。



ITEM
ATORI 80 CENTER TABLE WN
ATORI 150 TV BOARD WN
VOTE ■180 DINING TABLE WN (straight / steel leg B type)



ITEM
ATORI 80 CENTER TABLE OAK
ATORI 180 TV BOARD OAK

ATORI CENTER TABLE
アトリ センターテーブル

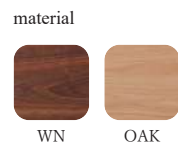

WN



OAK



天板には飾り穴があり、観葉植物を飾ることができます。ドライフラワーやリードディフューザーなどもお勧めです。



表の収納は、引出しを四つに分けています。眼鏡、新聞、リモコンなどの整理もしやすい仕様です。



裏側の大きな引出しも含めて、前板はすべて留めの仕様です。日本の職人ならではの技術です。



風車の様に突板を貼り合わせています。天板に少しのギャップも許さないこだわりの仕上げです。

product launch 2016

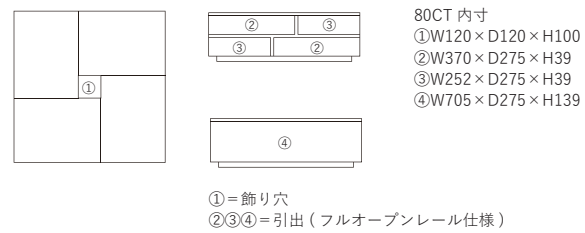

サイズ W800×D800×H267mm
表面材 〈WN〉ウォールナット突板 〈OAK〉ホワイトオーク突板
塗装 ウレタン塗装
生産地 福岡県
F☆☆☆☆

価格
75,000円 (税込82,500円)

ATORI TV BOARD
アトリ テレビボード



180TV OAK



150TV WN



最大の特徴は突板ガラスを使用したフラップ扉です。天然木の風合いを残しながら、リモコン操作を可能にしております。ソフトダウンスターを装備しており、開閉もスムーズに行うことが可能です。



大小様々な引出しを用意し、物が整頓できるようにしています。浅い引出しには、説明書、ケーブル類などを、深い引出しにはメディアケースやヘッドホンなどを分けて収納可能です。

product launch 2016

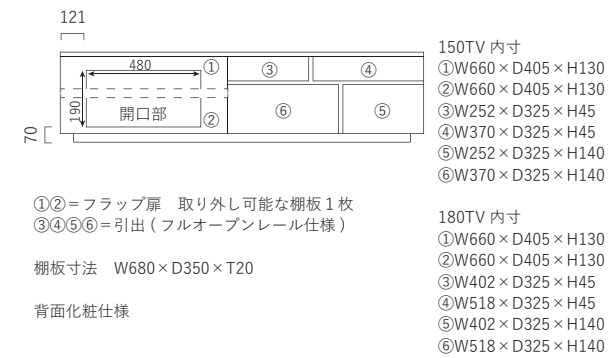

サイズ 〈150〉W1500×D445×H372mm
〈180〉W1800×D445×H372mm
表面材 〈WN〉ウォールナット突板 〈OAK〉ホワイトオーク突板
塗装 ウレタン塗装
生産地 福岡県
F☆☆☆☆

価格
〈150〉90,000円 (税込99,000円)
〈180〉105,000円 (税込115,500円)

RAICHO -ライチョウ-

匠の技術とエッジが効いたボードと、削ぎ落としたデザインのテーブル。

箱物産地「大川」で屈指の技術を用いて生産されたシリーズです。節有突板の木目を通し、無垢以上の存在感を出しています。

本体の構造には、留めの技術を用いて、突板を手作業で立体的に貼り込んでいます。

前板には突板ガラスを用いて、繋がった美しい木目でありながら、扉を開けずともリモコンを使用できる使い勝手の良さも持ち合わせています。

シリーズのテーブルは、部屋の美観を損ねないよう計算された高さで作られています。



ITEM
RAICHO 240 TV BOARD WN

RAICHO TV BOARD
ライチョウ テレビボード

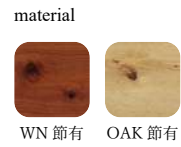

160 WN



200 OAK



「留め」という組み方と、「ブック貼り」と呼ばれる技術をあわせています。角部分から、木目が本を開いたように、左右対称につながっています。前板は突板ガラス仕様のため、フラップ扉を閉じたままリモコン操作が可能です。



本体には、立体的な意匠をほどこしています。そのため、機械が使えず、人の手を多く要します。前板と本体の隙間に落ちる影が、よりシックに引き立てます。

product launch 2017

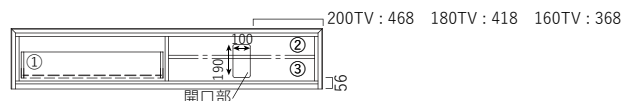

ライチョウ 160TV 内寸	ライチョウ 180TV 内寸	ライチョウ 200TV 内寸
①W685×D320×H230	①W785×D320×H230	①W885×D320×H230
②W740×D350×H105	②W840×D350×H105	②W940×D350×H105
③W740×D350×H130	③W840×D350×H130	③W940×D350×H130

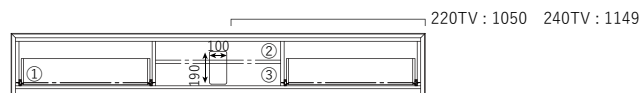

ライチョウ 220TV 内寸	ライチョウ 240TV 内寸
①W629×D320×H230	①W695×D320×H230
②W698×D350×H105	②W762×D350×H105
③W698×D350×H130	③W762×D350×H130

①=引出 (フルオープンレール仕様)
②③フラップ扉 (可動棚 1 枚 30mm ピッチ / 3 段階)
※②③内寸は棚板が真中の高さの時
棚板寸法 160:W764×D330×T20 180:W864×D330×T20 200:W964×D330×T20
220:W698×D330×T20 240:W762×D330×T20
背板との隙間 17mm
背面化粧仕様

サイズ	〈160〉 W1600×D400×H350mm 〈180〉 W1800×D400×H350mm 〈200〉 W2000×D400×H350mm 〈220〉 W2200×D400×H350mm 〈240〉 W2398×D400×H350mm
表面材	〈WN〉ウォールナット節有突板 〈OAK〉ホワイトオーク節有突板
塗装	ウレタン塗装
生産地	福岡県
F☆☆☆☆	

価格

〈160〉	105,000円 (税込115,500円)
〈180〉	115,000円 (税込126,500円)
〈200〉	127,000円 (税込139,700円)
〈220〉	148,000円 (税込162,800円)
〈240〉	158,000円 (税込173,800円)

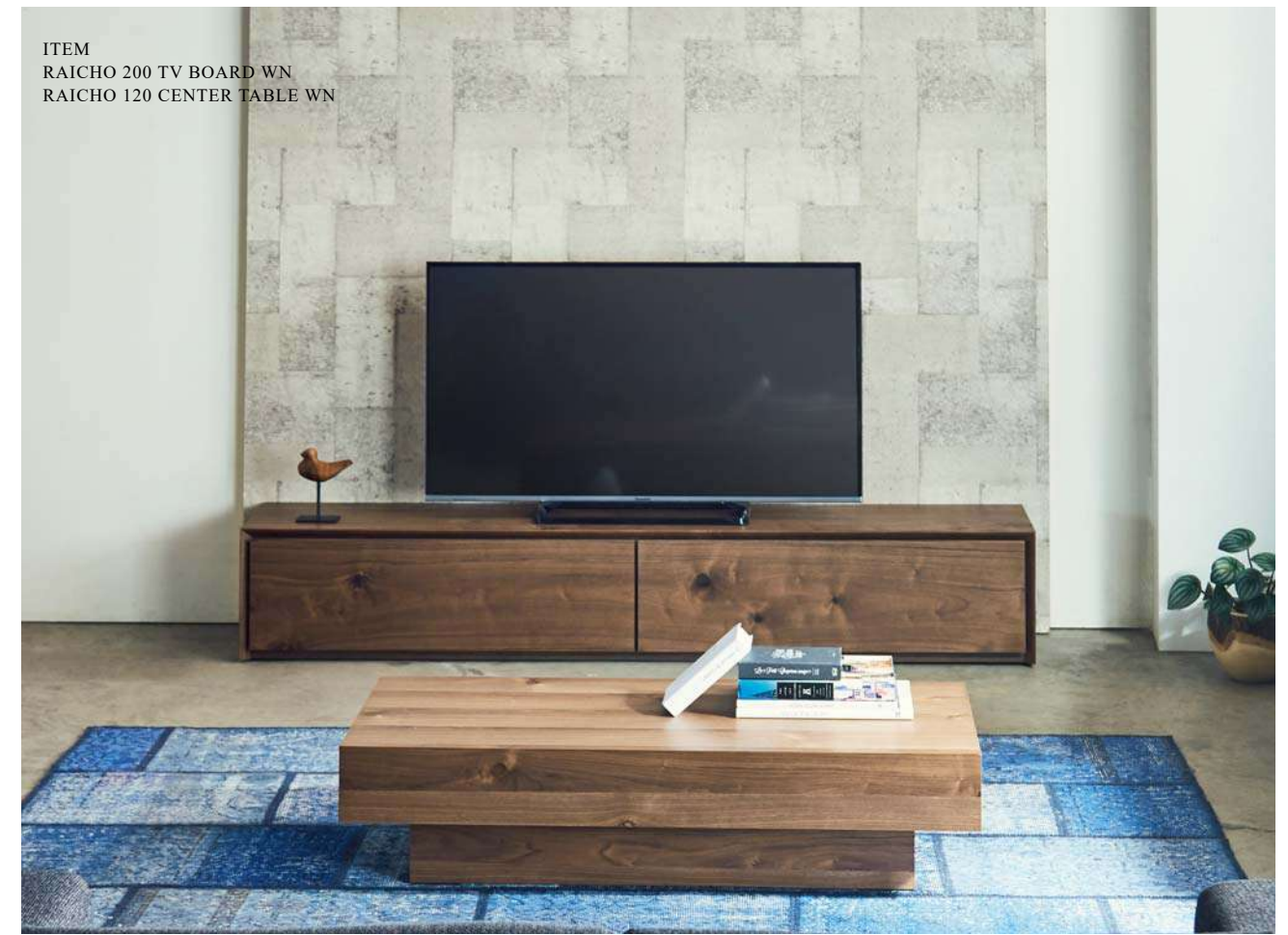

ITEM
RAICHO 200 TV BOARD WN
RAICHO 120 CENTER TABLE WN

RAICHO CENTER TABLE
ライチョウ センターテーブル

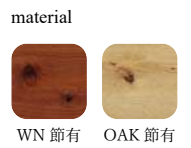

OAK

意図的に引き算の意匠をほどこしています。引出しなどのギミックは、あえて備えていません。



WN

厚みのある天板に突板を貼り合わせる作業は機械ではできません。苦勞が伝わり辛い、職人泣かせの構造です。

product launch 2017

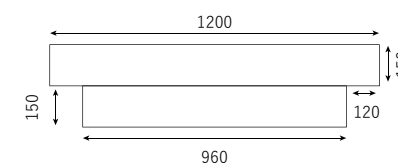

サイズ	W1200×D600×H300mm
表面材	〈WN〉ウォールナット節有突板 〈OAK〉ホワイトオーク節有突板
塗装	ウレタン塗装
生産地	福岡県
F☆☆☆☆	

価格

	56,000円 (税込61,600円)
--	---------------------



MEIREKI -メイレキ-

「矢張り」という技法を用いて、制作したリビングボードのシリーズです。
古くからある表現方法ですが、柾目を選ばなければならない点、木目を合わせる技術が必要な点から、生産できる工場が限られています。
矢の羽根のように、まっすぐのびた意匠を前板にほどこしました。
見た目だけでなく、前板には突板ガラスを用いており、扉を開けずともリモコンを使用できる機能もあわせ持っています。
本体の構造には、留めの技術を用いており、側面から見ても美しい仕上がりです。

ITEM
MEIREKI 200 TV BOARD WN
MEIREKI 160 SIDE BOARD WN

MEIREKI TV BOARD
メイレキ テレビボード



エッジ部分も、木目が通るように仕上げています。つなぎ目が、目立ちにくい留めの構造です。



弓矢の矢に使われる羽根と似ているため、矢羽根張りと言われることもあります。



180 WN



180 OAK

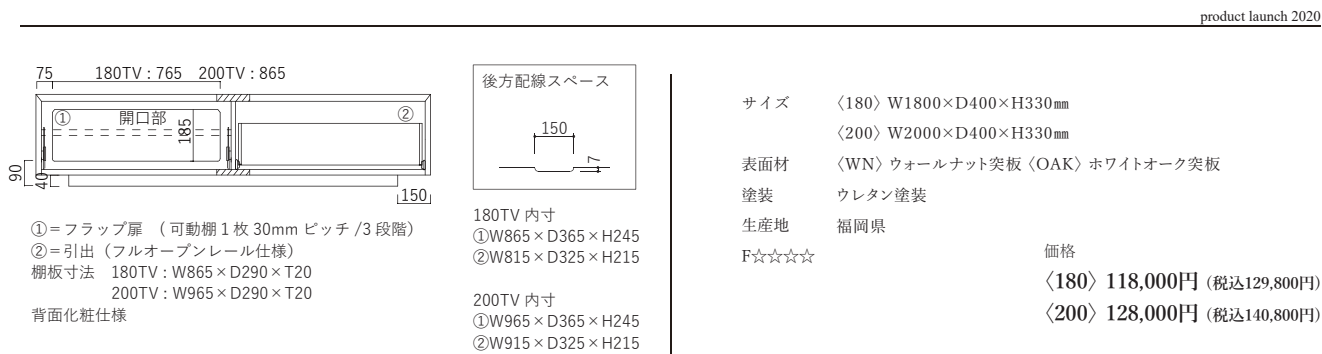

MEIREKI SIDE BOARD
メイレキ サイドボード



サイドボードは、上下互い違いに、矢羽根突板を用いています。天然木の豊かな表情を楽しめます。



テレビボードと同様、木目がつながるように組んだ構造です。前板の手をかける部分は無垢材を用いています。



OAK



WN

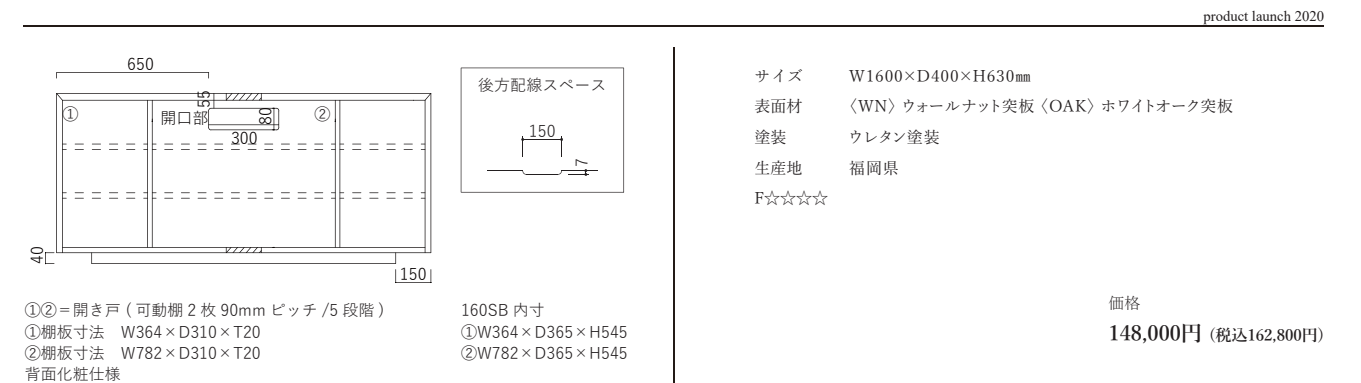



RENJI II ・レンジII・

前板に無垢材を用いたローボードです。
アメリカンブラックウォールナット、ホワイトオークの2種の高級材から選ぶことができます。
前板は木目を通し、天板前方には無垢材を象徴するエッジ加工をほどこしています。
ダークグレーガラスと無垢のコントラストがシンプルな見た目です。
重厚感のあるデザインのバランスをとるために、脚元はブラックにして空間に奥行きをもたせています。
天板のコード用の隙間や、背面化粧、コード穴加工など、使い勝手も考慮しながら、
外観を損なう事無く仕上げています。

ITEM
RENJI II 240 TV WN

RENJI II TV BOARD
レンジII テレビボード

material



WN 節有 OAK 節有



200 WN



180 OAK



150 WN

Characteristics of the solid wood



こちらの商品の無垢部分は、節を接着剤やパテなどでは埋めずに、世界に一点しかない質感を大事にして仕上げています。

※製造の工程上、直径3cm以上の節は埋めています。

product launch 2018

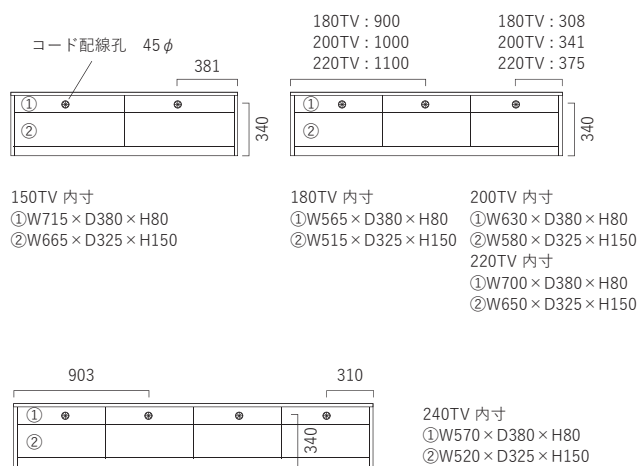

②=引出(上部ガラス、フルオープンレール仕様)
背面化粧仕様
上部収納奥 配線スペース 60mm

サイズ
〈150〉W1500×D450×H421mm
〈180〉W1800×D450×H421mm
〈200〉W2000×D450×H421mm
〈220〉W2200×D450×H421mm
〈240〉W2400×D450×H421mm

表面材
〈前板上部〉5mm厚 ダークグレー強化ガラス
〈WN〉 [前板・天板面材]ウォールナット節有無垢
[天板・側面]ウォールナット節有突板
〈OAK〉 [前板・天板面材]ホワイトオーク節有無垢
[天板・側面]ホワイトオーク節有突板

塗装
ウレタン塗装

生産地
福岡県

F☆☆☆☆

価格
〈150〉105,000円(税込115,500円)
〈180〉122,000円(税込134,200円)
〈200〉138,000円(税込151,800円)
〈220〉152,000円(税込167,200円)
〈240〉163,000円(税込179,300円)

ITEM
RENJI II220 TV BOARD OAK



収納部分は全てフルオープンレールを備えた引出仕様となっています。
150には2杯、180~220には3杯、240には4杯という設計です。
上部にはデッキ収納スペースがございます。



WN 節有 OAK 節有

ボーダーデザインを押し出したローボードです。通常はルーバーのような一本一本が独立した形も多いですが、あえて贅沢に材料を用いて、無垢板に線状のデザインをほどこしています。そのため、前板下部は木目がつながっており、高級感を醸し出しています。

Characteristics of the solid wood



こちらの商品の無垢部分は、節を接着剤やパテなどでは埋めずに、世界に一点しかない質感を大事にして仕上げています。

※製造の工程上、直径3cm以上の節は埋めています。



下部は引出しとなり、上部にデッキを入れるスペースを設けています。引出しのレールはフルオープンレールを備え、奥まで使いやすいです。前板下部は木目を通してあります。



ITEM
LAND 180 TV BOARD WN



150 OAK



180 WN

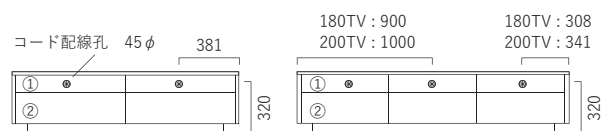

②=引出(フルオープンレール仕様)
背面化粧仕様
上部収納奥 配線スペース 60mm

150TV 内寸 ①W715×D380×H80 ②W665×D325×H135	180TV 内寸 ①W565×D380×H80 ②W515×D325×H135	200TV 内寸 ①W630×D380×H80 ②W580×D325×H135
---	---	---

サイズ	〈150〉 W1500×D430×H413mm 〈180〉 W1800×D430×H413mm 〈200〉 W2000×D430×H413mm
表面材	〈前板上部〉 4mm厚 透明強化ガラス 〈WN〉 [天板面材・前板]ウォールナット節有無垢 [天板・側面]ウォールナット節有突板 〈OAK〉 [天板面材・前板]ホワイトオーク節有無垢 [天板・側面]ホワイトオーク節有突板

塗装	ウレタン塗装
生産地	福岡県
F☆☆☆☆	

価格
〈150〉 112,000円 (税込123,200円)
〈180〉 128,000円 (税込140,800円)
〈200〉 148,000円 (税込162,800円)

YORO -ヨウロウ-

ダークグレーガラスとウォールナットのコントラストを活かしたボードシリーズ。

古くから水屋筆筒(今でいう食器棚)を作っている工場で、引き戸を活かした企画を行いました。

引き戸の部分は、無垢材のハンドルがアクセントになっており、ダークグレーガラスのシックな色合いにマッチしています。

引出しの前板には無垢材を用いており、無垢を削り込むことで手をかける場所を設けています。

引出しのデザインを踏襲したセンターテーブルもご用意しておりますので、一式で揃えて頂くと、収納力が高くリッチなりビングシーンが演出できます。

高さは、台輪、低いスチール脚、高いスチール脚と3つから選ぶことができるため、好みのスタイルにあわせて、ご使用いただけます。

ITEM
YORO 180 TV WN (base type)
YORO 160 SB WN (steel leg Hi type)
YORO 120 CT WN (steel leg Lo type)



YORO TV BOARD

ヨウロウ テレビボード

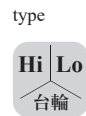

180TV 台輪タイプ



180TV スチール丸脚Loタイプ



180TV スチール丸脚Hiタイプ



Characteristics of the solid wood



こちらの商品の無垢部分は、節を接着剤やパテなどでは埋めずに、世界に一点しかない質感を大事にして仕上げています。

※製造の工程上、直径3cm以上の節は埋めています。

引出しの前板には、厚みのある無垢材を彫り込むデザインをほどこしています。これは、突起物が無い状態で引き出すことが可能な手がかりを兼ねています。更に、外観に陰影が出ることで質感も高く見えます。

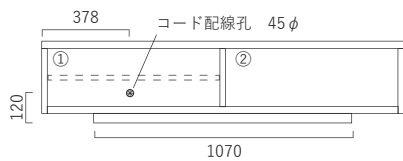

150TV 内寸
①W711×D390×H240
②W664×D320×H210

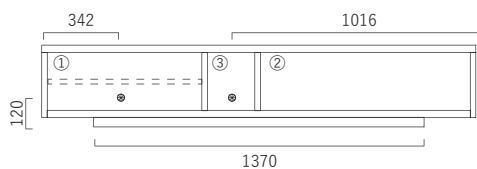

180TV 内寸
①W638×D390×H240
②W815×D320×H210
③W200×D390×H240

①③=引き戸 (可動棚1枚30mmピッチ/3段階)
②=引出 (フルオープンレール仕様)
背面化粧仕様
棚板寸法
150: W708×D320×T20 180: W635×D320×T20
※奥部配線スペース有り

サイズ <150台輪> W1500×D445×H340mm
<150スチール丸脚Lo> W1500×D445×H450mm
<150スチール丸脚Hi> W1500×D445×H550mm
<180台輪> W1800×D445×H340mm
<180スチール丸脚Lo> W1800×D445×H450mm
<180スチール丸脚Hi> W1800×D445×H550mm

表面材 [引き戸]ウォールナット節有無垢、4mm厚ダークグレーガラス
[前板]ウォールナット節有無垢 [本体]ウォールナット節有突板

塗装 [本体]ウレタン塗装 [スチール脚]粉体塗装

生産地 福岡県

F☆☆☆☆

価格
<150台輪> 90,000円 (税込99,000円)
<180台輪> 105,000円 (税込115,500円)
<150スチール脚> 115,000円 (税込126,500円)
<180スチール脚> 130,000円 (税込143,000円)

YORO SIDE BOARD

ヨウロウ サイドボード

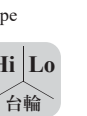

スチール丸脚Loタイプ



台輪タイプ



スチール丸脚Hiタイプ

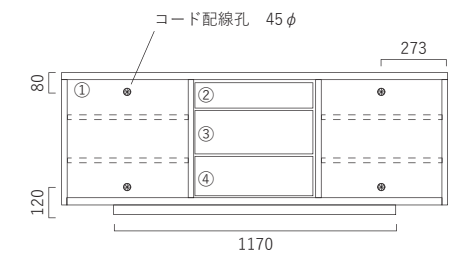

160SB 内寸
①W500×D390×H490
②W455×D325×H70
③W455×D325×H130
④W455×D325×H145

①=引き戸 (可動棚2枚60mmピッチ/6段階)
②③④=引出 (フルオープンレール仕様)
背面化粧仕様
棚板寸法 W495×D320×T20
※奥部配線スペース有り

product launch 2019

サイズ <台輪> W1600×D445×H590mm
<スチール丸脚Lo> W1600×D445×H700mm
<スチール丸脚Hi> W1600×D445×H800mm

表面材 [引き戸]ウォールナット節有無垢、4mm厚ダークグレーガラス
[前板]ウォールナット節有無垢 [本体]ウォールナット節有突板

塗装 [本体]ウレタン塗装 [スチール脚]粉体塗装

生産地 福岡県

F☆☆☆☆

価格
<台輪> 148,000円 (税込162,800円)
<スチール脚> 173,000円 (税込190,300円)

YORO CENTER TABLE

ヨウロウ センターテーブル

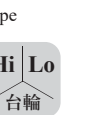

台輪タイプ



スチール丸脚Loタイプ



スチール丸脚Hiタイプ



スチール丸脚Loタイプ
※背面オープン部

product launch 2019

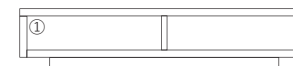

120CT 内寸
①表/引出 W505×D325×H100
①裏/オープン W555×D190×H140

①=表/引出 裏/オープン

サイズ <台輪> W1200×D600×H240mm
<スチール丸脚Lo> W1200×D600×H350mm
<スチール丸脚Hi> W1200×D600×H450mm

表面材 [前板]ウォールナット節有無垢 [本体]ウォールナット節有突板

塗装 [本体]ウレタン塗装 [スチール脚]粉体塗装

生産地 福岡県

F☆☆☆☆

価格
<台輪> 66,000円 (税込72,600円)
<スチール脚> 91,000円 (税込100,100円)

TEMPLE TV BOARD

テンプル テレビボード

精悍な顔つきのローボードです。
 無垢材を用いた前板を活かして、削り込みの指掛かりとしています。
 そのため、取っ手などの凸部のないフロントデザインとなりました。
 また、前板が 本体に入り込むインセット構造のため、落ち着いたクラシックな表情です。
 インセット構造の場合、前板だけでなく、天板、地板、側面の正面が印象を左右するため、
 それぞれに無垢の面材をほどこしています。



左右両側に、引出を備えた収納力が高いタイプです。
 引出はフルオープンレール仕様のため、奥まで使いやすい仕様です。
 フラップ扉の内部には、取り外し可能な棚板を設けています。
 ソフトダウンスターを備えているため、開閉時もスムーズです。

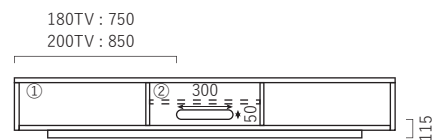

180TV 内寸 200TV 内寸
 ①W510×D325×H215 ①W610×D325×H215
 ②W570×D360×H210 ②W570×D360×H210

①=引出(フルオープンレール仕様)
 ②=フラップ扉 取り外し可能な棚板1枚

棚板寸法 W570×D290×T20
 背面化粧仕様

サイズ <180> W1800×D410×H355mm
 <200> W2000×D410×H355mm
 表面材 <WN> [天板面材・前板]ウォールナット無垢
 [天板・側面]ウォールナット突板
 <OAK> [天板面材・前板]レッドオーク無垢
 [天板・側面]レッドオーク突板

塗装 オイル塗装
 生産地 福岡県
 F☆☆☆☆

product launch 2021

価格
 <180> WN 110,000円(税込121,000円)
 OAK 105,000円(税込115,500円)
 <200> WN 120,000円(税込132,000円)
 OAK 115,000円(税込126,500円)



ITEM
BARRACK 200 TV BOARD OAK

和とモダンの調和を意識したデザインのローボードです。
縦格子は和のテイストとして多くもちいられますが、えてして和風のデザインによりすぎるものが多いです。
現代のテイストにもあうように、取っ手のデザインに趣向を凝らしています。
太さや、隙間の大きさに試行錯誤を繰り返し、和とモダンデザインの調和がとれた表情にすることができました。



高さのある躯体を活かして、引出は上下左右に4杯備えています。収納力はもちろん整頓力も高い仕様です。下段の深い方の引出はフルオープンレール仕様としています。中央のデッキ収納部分は、調整可能な可動棚を設けています。

バラックの最大の特徴である、縦格子は実は難しい構造です。横格子だと数本から、多くても10本ほどの取り付けで済みますが、こちらの商品は、約50本も組付けています。古くからこちらの工場が得意とするカタチのため、高いコストパフォーマンスを出しています。



180 WN

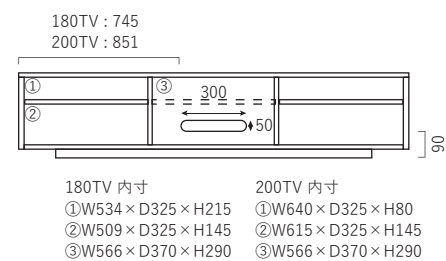

- ①=引出
- ②=引出 (フルオープンレール仕様)
- ③=フラップ扉 (可動棚 1枚 30mm ピッチ / 2段階)

棚板寸法 W566×D290×T20
背面化粧仕様

- サイズ <180> W1790×D444×H400mm
<200> W2002×D444×H400mm
- 表面材 <WN> [天板面材・格子]ウォールナット無垢
[天板・側面]ウォールナット突板
<OAK> [天板面材・格子]レッドオーク無垢
[天板・側面]レッドオーク突板

- 塗装 オイル塗装
生産地 福岡県
F☆☆☆☆

- 価格
<180> WN 115,000円 (税込126,500円)
OAK 110,000円 (税込121,000円)
<200> WN 130,000円 (税込143,000円)
OAK 125,000円 (税込137,500円)

REVENGE -リベンジ-

質感のあるデザインで起こしたローボードです。

正面に配した無垢のルーバーは、そのまま側面につながります。それともない前板も同様の意匠としています。

複数の構造体をもつような設計としているため、職人泣かせのモデルとなりました。リビングに、強い存在感を与え、ラグジュアリーな空間や、ウッディなテイストにも主役級であわせることが出来るアイテムです。

収納力も高く、下段に3杯の浅引き、両側に深引きを2杯備えています。



ITEM
REVENGE 200 TV WN

REVENGE TV BOARD
リベンジテレビボード

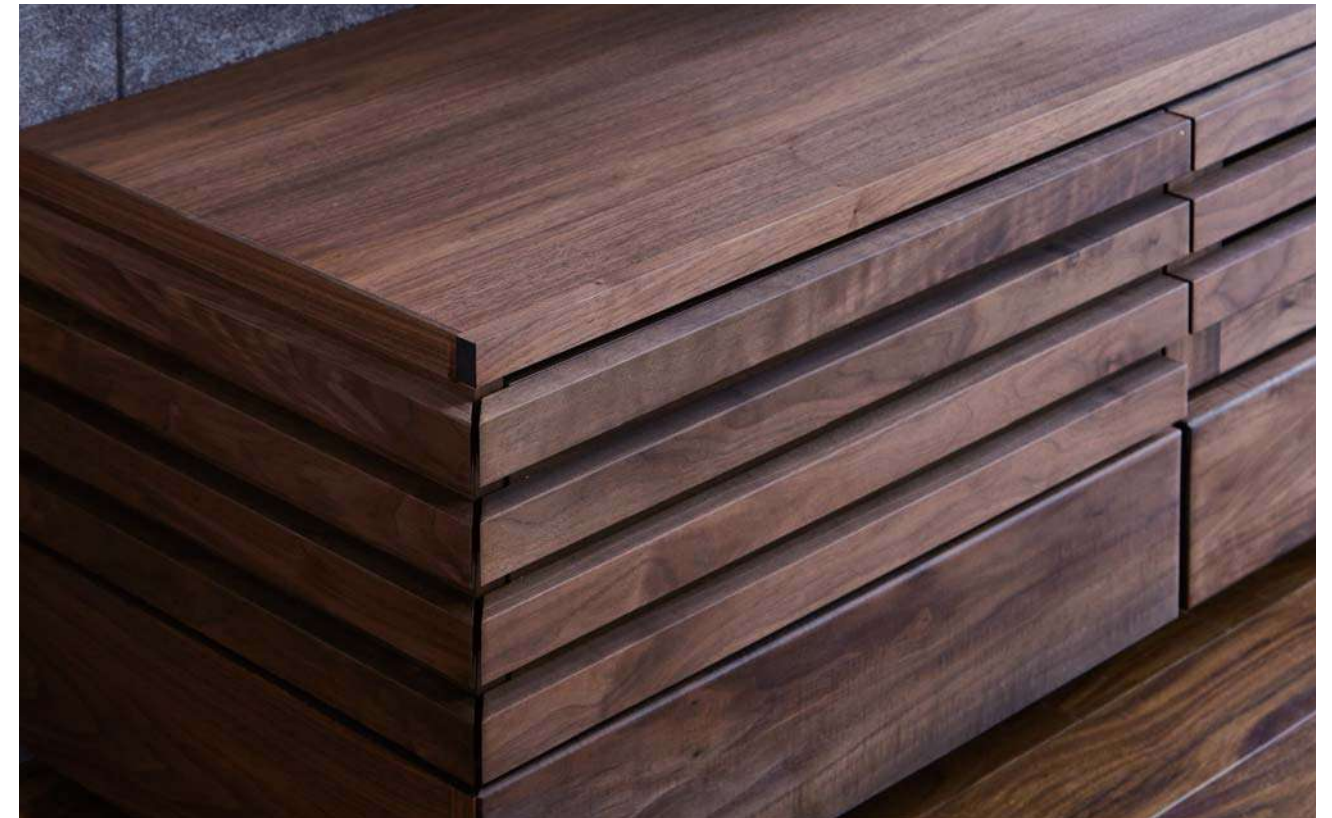

リベンジの一番の特徴は側面意匠です。側面から前方へのデザインを活かすために天板は少し引っ込んだ設計となっています。

ITEM
REVENGE 180 TV BOARD OAK



真ん中上部には、フラップ扉のデッキ収納スペースを備えています。

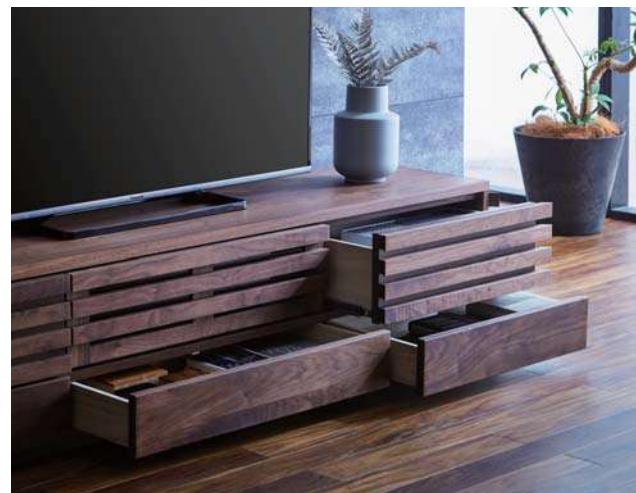

両側と、真ん中下部に合計5杯の引出を備えています。



180 OAK



200 WN

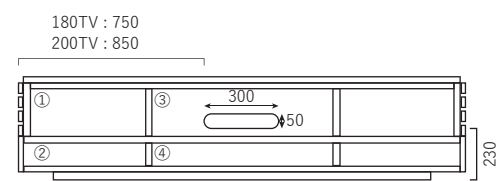

- | | |
|-----------------|-----------------|
| 180TV 内寸 | 200TV 内寸 |
| ①W410×D325×H172 | ①W510×D325×H172 |
| ②W455×D325×H80 | ②W555×D325×H80 |
| ③W740×D375×H175 | ③W740×D375×H175 |
| ④W710×D325×H80 | ④W710×D325×H80 |

- ①=引出 (フルオープンレール仕様)
②④=引出
③=フラップ扉

背面化粧仕様

- | | |
|-----|---|
| サイズ | 〈180〉 W1800×D445×H422mm
〈200〉 W2000×D445×H422mm |
| 表面材 | 〈WN〉 [天板面材・格子・前板]ウォールナット無垢
[天板・側面]ウォールナット突板
〈OAK〉 [天板面材・格子・前板]レッドオーク無垢
[天板・側面]レッドオーク突板 |

- | | |
|-----|-------|
| 塗装 | オイル塗装 |
| 生産地 | 福岡県 |
| | F☆☆☆☆ |

価格

- | | |
|----------|-----------------------|
| 〈180〉 WN | 128,000円 (税込140,800円) |
| OAK | 125,000円 (税込137,500円) |
| 〈200〉 WN | 145,000円 (税込159,500円) |
| OAK | 138,000円 (税込151,800円) |

RABA TV BOARD
ラバテレビボード



200 WN



180 WN



内部は、細かく仕切られており、用途に合わせてやすい設計を施しています。
両側は、ベーシックな引出し仕様です。

テレビボードとサイドボードのどちらにも、無垢の高脚を用いています。
開口部が15cmある為、お掃除ロボットにも対応します。

product launch 2021

RABA - ラバ -

懐かしさを感じられるボードシリーズ。

うわ吊引き戸の扉は、開閉すると横格子が重なり合うデザインで手間を楽しめます。

内部は、引き出しと可動棚を用いて、用途に合わせた細かい収納が可能です。

テレビボードは、より格子が細くスタイリッシュなデザインです。

サイドボードは、80サイズと140サイズの絶妙なサイズ感が部屋に圧迫感を与えません。

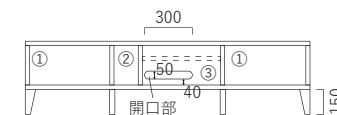

180TV 内寸	200TV 内寸
①W455×D270×H205	①W455×D270×H205
②W160×D320×H250	②W160×D320×H250
③W499×D320×H250	③W699×D320×H250

①=引出 (フルオープンレール仕様)
②=うわ吊引き戸 (可動棚 1枚 30mmピッチ / 2段階)
背面化粧仕様

サイズ	〈180〉 W1800×D420×H450mm 〈200〉 W2000×D420×H450mm
表面材	[引き戸、脚] ウォールナット無垢 [天板] ウォールナット突板 [側面、内側] ウォールナット色プリント
塗装	オイル塗装
生産地	福岡県
F☆☆☆☆	

価格	
〈180〉	110,000円 (税込121,000円)
〈200〉	120,000円 (税込132,000円)



ITEM
RABA 140 SIDE BOARD WN



ITEM
RABA 80 SIDE BOARD WN



左側は可動棚仕様なので、収納スペースを有効に活用できます。
下部は開口部があり、デッキを入れるスペースを設けています。
棚板の後ろにスペースがある為、上部にも設置可能です。



右側は3段引出し仕様で、大容量の収納に対応します。
1段目と2、3段目の高さを変え、収納の幅を広げています。



上部は、80サイドボードの可愛い見栄えにあうように、
あえてレール無しの引出しとしています。
下部は、多様な収納に対応できる可動棚仕様です。

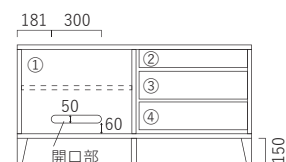

140SB 内寸
①W662×D340×H492
②W586×D275×H82
③④W586×D275×H120

①=うわ吊引き戸（可動棚 1枚 30mmピッチ / 5段階）
②③④=引出（フルオープンレール仕様）
背面化粧仕様

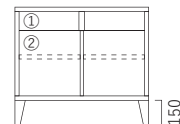

80SB 内寸
①W315×D275×H82
②W360×D350×H380

①=引出（レールなし）
②=うわ吊引き戸（可動棚 1枚 30mmピッチ / 3段階）
背面化粧仕様

サイズ <80> W 800×D420×H700mm
<140> W1400×D420×H700mm
表面材 [引き戸、脚] ウォールナット無垢
[天板] ウォールナット突板
[側面、内側] ウォールナット色プリント

塗装 オイル塗装
生産地 福岡県
F☆☆☆☆

価格
<80> 80,000円（税込 88,000円）
<140> 120,000円（税込 132,000円）

SUZURI TV BOARD / CENTER TABLE
スズリ テレビボード / センターテーブル

ただひたすらに、色にこだわったリビングシリーズ。
日本に馴染みの深い墨色を表現した色味です。半紙に書かれ経年変化した乾いた黒をイメージしました。
加えて、木目を活かすためにオークの突板を用いています。
TVボード、センターテーブルともに色を活かした、複雑な構造で制作しております。
さまざまなシーンにおいて、質感を高めてくれる存在です。



ITEM
SUZURI 180 TV BOARD BK
SUZURI 120 CENTER TABLE BK
KOMAKUSA DINING CHAIR LGY



センターテーブルは、本体を留めという方法で接合しているため、木口が見えず美しい仕上がりです。さらに、裏表ともに内側に角度をつけた加工をほどこしているため、単一な色味の中に陰影が生まれます。どちらも、限られた工場ではしか生産できない、高い技術を要する構造です。



TVボードには、ソフトクローズレールをもちいています。大容量の引出のため、扱いやすさを考慮したアップグレード仕様です。フラップ扉には、突板ガラスを用いており、扉を閉めた状態でもリモコン操作が可能となっております。



TVボードの一番の特徴は、本体枠の細さです。通常の構造だと20〜30ミリほどの厚みとなる躯体部分ですが、こちらは設計上、約9ミリに取めています。わずかな差ではありますが、この違いで大きく印象が変わります。アクセントとしてブロンズカラーのクラシックな取っ手を設けています。

product launch 2022

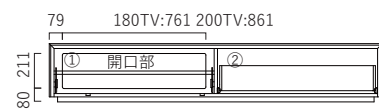

①=フラップ扉 (可動棚1枚30mmピッチ/3段階)
②=引出 (ソフトクローズレール仕様)
棚板寸法 180TV: W860×D290×T20
200TV: W960×D290×T20
背面化粧仕様

180TV 内寸 ①W860×D360×H270
②W810×D325×H245
200TV 内寸 ①W960×D360×H270
②W910×D325×H245

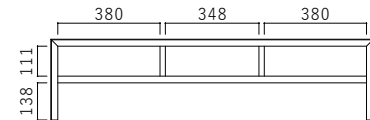

120CT 内寸

サイズ <180TV> W1800×D400×H350mm
<200TV> W2000×D400×H350mm
<120CT> W1200×D450×H300mm
表面材 オーク突板

塗装 ウレタン塗装
生産地 福岡県
F☆☆☆☆

価格
<180TV> 135,000円 (税込148,500円)
<200TV> 145,000円 (税込159,500円)
<120CT> 68,000円 (税込 74,800円)



ITEM
MORDEN 180 TV BOARD WN

TVを載せるのではなく、掛けるためのローボード。
リビングルームはインテリアの中心です。その中で、TV周りはメインの目線となります。
壁掛けタイプとすることで、すっきりと配置することが可能となります。
ただし、今までの壁掛けTVは、工事が必要だったり、大型家具の物が多かったので、ハードルが高い提案でした。
こちらのモデルは、壁掛けのパネル部分もアクセントウォールのようなデザインとして、
本体はコンパクトに抑えることで、どんなリビングにもマッチするアイテムとなっています。



付属する取り付け金具は、チルトタイプを採用していますので、
お使いの用途にあわせて調整が可能です。

ブラケットスペック詳細

- 耐荷重:35kg
- 対応インチ数:32~65インチまで
- VESA規格:200×200~400×400まで対応
- 上下可動角度:下方向12°



デッキ収納スペースは、レコーダーやプレーヤーの現代のサイズにあわせて、可能な限りコンパクトな設計としています。そのため、壁掛け用のパネルを組み合わせても、圧迫感が抑えられ、すっきりとした印象です。



200 OAK



180 WN

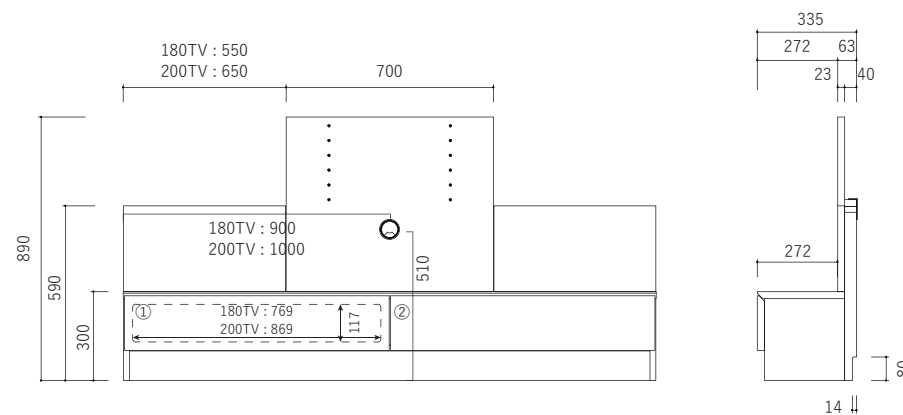

180TV 内寸
①W869×D254×H147
②W815×D225×H120

200TV 内寸
①W969×D254×H147
②W915×D225×H120

①フラップ扉
②=引出 (フルオープンレール仕様)

product launch 2021

サイズ <180> W1800×D335×H890mm
<200> W2000×D335×H890mm
表面材 <バックパネル> メラミン化粧板
<WN> ウォールナット節有突板
<OAK> ホワイトオーク節有突板

塗装 ウレタン塗装
生産地 福岡県
F☆☆☆☆

価格
<180> 165,000円 (税込181,500円)
<200> 195,000円 (税込214,500円)



石目調のデザインをアイコンにしたTVボード
インテリアのスタイルとして、盛り上がりを見せている「ストーン」「モルタル」といった素材。ただし、取り扱いの難しさや高価格という点で中々、とっつきにくい素材です。こちらのモデルは、そのデザインを活かしつつ、機能性、質感も高いバランスで昇華することができました。天板には、石目調のメラミン材を用いることで、キズに強く、意匠性も高いものになっています。また、メラミン材の下地にはMDFをエナメル塗装しエッジ加工することで、一つの素材として表現できています。



天板にもちいたのは、国産のメラミン化粧板です。マテリアルの表現度が高く、傷などにも強いため優秀な素材です。ニュアンスカラーであり、インテリアのトレンドでもあるグレーは既存シリーズのウォールナットやオーク系の色味とも相性がよく、差し色のように使えます。また、木質系を除外して、コンクリートなどの質感とあわせることで、モダンな空間を作り出すこともできます。

ITEM
OGA 200 TV BOARD GY



背面は、配線のしやすい大開口タイプです。強度を保ちながら、使い勝手を求めた、こだわりの仕様です。

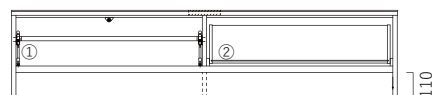

180TV 内寸 200TV 内寸
①W869×D405×H227 ①W969×D405×H227
②W815×D325×H200 ②W915×D325×H200

①=フラップ扉(可動棚1枚 30mm ピッチ /3段階)
②=引出(フルオープンレール仕様)
棚板寸法 180TV: W865×D290×T20
200TV: W965×D290×T20
背面化粧仕様

サイズ <180> W1800×D445×H400mm
<200> W2000×D445×H400mm
表面材 <前板上部>4mm厚 透明強化ガラス
[天板]メラミン化粧板
[前板]MDF

塗装 エナメル塗装
生産地 福岡県
F☆☆☆☆

価格
<180> 128,000円(税込140,800円)
<200> 150,000円(税込165,000円)



素材の質感を単一的な意匠で表現したローボードです。
節有りの突板を用いることで、天然木ならではの表情豊かなアイテムとなっています。
インセット構造として、随所に無垢材を用いることで、シンプルながらも風合いが増しています。

ITEM
RITA 200 TV BOARD OAK



下部は引出となり、上部にオープンスペースを設けています。
前板のスリットにより、デッキを収納してもリモコン操作が可能なタイプです。



天板には前方、側方と三方に無垢の面材をもちいています。
側板の前方も同様の仕上げとしています。木口が見える構造のため、質感をそこなわないように、細かな気配りを行っています。

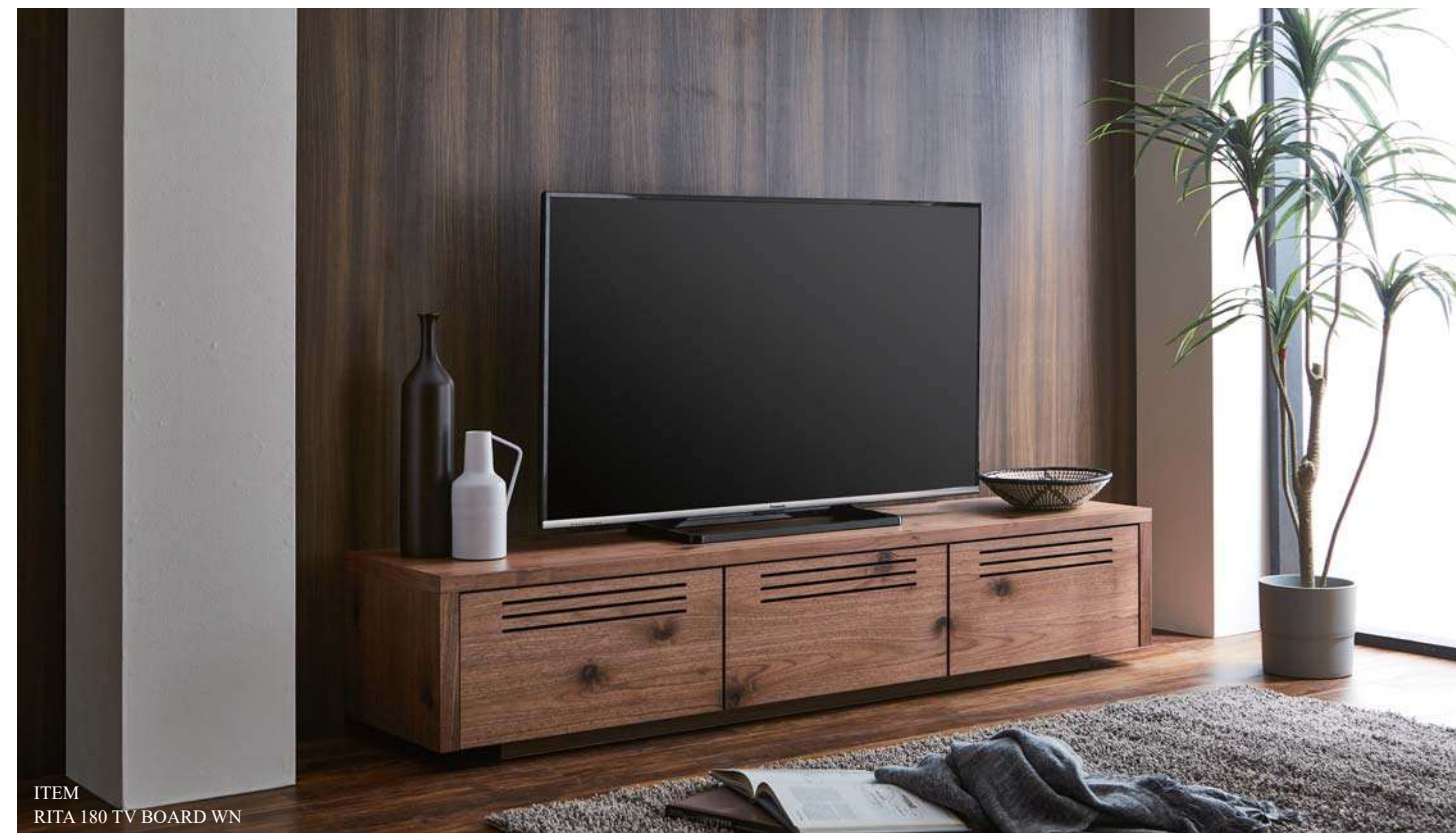

ITEM
RITA 180 TV BOARD WN

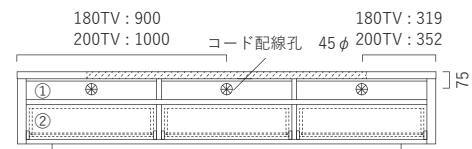

180TV 内寸 ①W560×D360×H75 ②W510×D325×H120
200TV 内寸 ①W625×D360×H75 ②W575×D325×H120

②=引出(フルオープンレール仕様)
背面化粧仕様

サイズ <180> W1800×D400×H350mm
<200> W2000×D400×H350mm
表面材 <WN> [天板・側面]ウォールナット節有突板
[面材]ウォールナット節有無垢
<OAK> [天板・側面]ホワイトオーク節有突板
[面材]ホワイトオーク節有無垢

塗装 ウレタン塗装
生産地 福岡県
F☆☆☆☆

価格
<180> WN 118,000円(税込129,800円)
OAK 115,000円(税込126,500円)
<200> WN 134,000円(税込147,400円)
OAK 130,000円(税込143,000円)



ステンレスの質感が今までにない空間を演出するローボード。
贅沢にもヘアライン仕上げのステンレス天板をもちいています。その意匠にマッチするように、
本体の木質感、色味をあわせたハンドル、それらを絶妙なバランスで調和するブロンズガラスで構成しています。
モダンな空間に磨きをかけることはもちろん、ナチュラルな空間にスパイスとしてもちいることもお勧めです。



ITEM
RHINO 180 TV BOARD OAK
KOMAKUSA DINING CHAIR LGY



ITEM
RHINO 200 TV BOARD WN



天板には、新潟の燕三条で生産されるSUS304ステンレスを使用しています。通常、プロユース向けのキッチンや、病院などの場面でもちいられるマテリアルです。この素材を意匠として用いることは大変贅沢です。フラップ扉とあわせる形で、設計した引出の前板には、無垢材を枠組みし、突板を囲うことで、木質感のバランスを調整しています。TVボードのガラスには、クリアガラスかブラック系のガラスをもちいることが多いですが、その中間となるバランスのブロンズガラスを採用しています。ステンレスのモダンな雰囲気と、木質のナチュラルな質感を上手く昇華させています。



product launch 2022

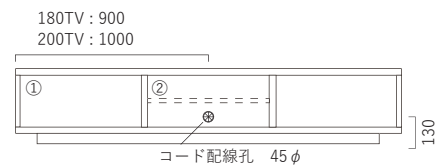

180TV 内寸 200TV 内寸
①W510×D320×H215 ①W575×D320×H215
②W568×D415×H245 ②W637×D415×H245

①=引出 (フルオープンレール仕様)
②=フラップ扉 (可動棚1枚 30mm ピッチ /3 段階)
棚板寸法 180TV: W568×D260×H20
200TV: W637×D260×H20
背面化粧仕様

サイズ <180> W1800×D460×H350mm
<200> W2000×D460×H350mm
表面材 <天板> SUS304ステンレス (ヘアライン仕上げ)
<WN> [前板枠部]ウォールナット節有無垢
[前板・側面]ウォールナット節有突板
<OAK> [前板枠部]ホワイトオーク節有無垢
[前板・側面]ホワイトオーク節有突板

塗装 ウレタン塗装
生産地 福岡県
F☆☆☆☆ 繊維板 (F☆☆☆☆) 以外

価格
<180> 150,000円 (税込165,000円)
<200> 164,000円 (税込180,400円)



真鍮取手と細枠を活かしたデザインのローボードです。
クリアガラスをもちいた、アンティークテイストのデザインです。
デッキ以外も飾るようにセットすることで、お気に入りのTV周りにできます。

ITEM
KEIUN 200 TV BOARD OAK



収納は、「飾る」フラップ扉部分が2か所と、「収める」引出が1杯のタイプです。お好みのテイストにあわせて、お気に入りのアイテムを額縁に収めるように飾ることができます。



ケイウンシリーズの特徴である段付き加工した無垢材。ちょっとした違いですが、表情に奥行きがでるためなくてはならないパーツです。もちろん、京都の職人によって一点一点作られる真鍮取手も重要な要素です。使う内に経年変化を起こすので、味わい深くなっていきます。



ITEM
KEIUN 180 TV BOARD WN

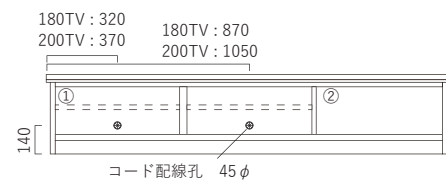

- ①=フラップ扉 (可動棚各1枚 30mm ピッチ /3段階)
- ②=引出 (フルオープンレール仕様)
- 棚板寸法 180TV : W555×D250×H20
- 200TV : W652×D250×H20
- 背面化粧仕様

- 180TV 内寸 ①W555×D393×H215 ②W503×D325×H190
- 200TV 内寸 ①W652×D393×H215 ②W503×D325×H190

- サイズ <180> W1800×D460×H350mm
<200> W2000×D460×H350mm
- 表面材 <WN> [天板面材・枠部]ウォールナット節有無垢
[天板・前板・側面]ウォールナット節有突板
- <OAK> [天板面材・枠部]ホワイトオーク節有無垢
[天板・前板・側面]ホワイトオーク節有突板

- 塗装 ウレタン塗装
- 生産地 福岡県
- F☆☆☆☆ 繊維板(F☆☆☆☆)以外

価格
<180> 116,000円 (税込127,600円)
<200> 128,000円 (税込140,800円)

KEIUN ・ケイウン・

新しい解釈のアンティークボード。

「引き戸」と「ガラス」という二つの要素にこだわりました。

「引き戸」の戸枠は、専用設計として、可能な限り細い仕上がりとなっています。

「ガラス」は飾るためにクリアタイプとしています。二つのパーツが組み合わさることで、

まるで、額縁のように、内部に置くものを引き立てます。

戸枠は、わずか数センチの差ですが、見比べていただくと、その良さが伝わると思います。

さらに、アクセントとして真鍮製の取っ手を用いています。

これは、京都の職人が一点一点手作りしたものです。使い込んでいくと、徐々に経年変化していきます。

キャビネットは、ダイニングでは食器を飾るように収納でき、リビングではコレクションボードのような使い方が可能です。

サイドボードは、大容量の収納を活かして、カウンターや空間を仕切るアイテムとしても使えます。

スタイルにあわせて、好きなタイプをセレクトしていただけます。



ITEM
KEIUN 150 SIDE BOARD WN
KEIUN 83 CABINET WN
REKIO 180 DINING TABLE WN (steel leg B type)
HOTAKA DINING CHAIR BK

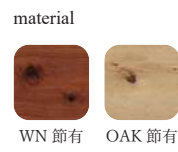

WN



OAK

product launch 2020



WN



OAK

product launch 2020

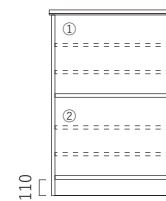

83 キャビネット 内寸
①W750×D320×H525
②W750×D320×H520
①②= 引き戸 (可動棚 2 枚 60mm ピッチ / 5 段階)
背面化粧仕様
棚板寸法 W750×D320×T20

サイズ W830×D430×H1230mm
表面材 <WN>[戸枠、天板面材] ウォールナット節有無垢
[本体] ウォールナット節有突板
<OAK>[戸枠、天板面材] ホワイトオーク節有無垢
[本体] ホワイトオーク節有突板
塗装 ウレタン塗装
生産地 福岡県 価格
F☆☆☆☆ 繊維板(F☆☆☆☆)以外 125,000円 (税込137,500円)

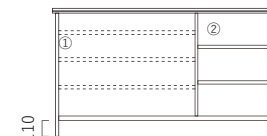

150 サイドボード 内寸
①W900×D320×H685
②W440×D325×H190

①= 引き戸 (可動棚 3 枚 60mm ピッチ / 8 段階)
背面化粧仕様
棚板寸法 W900×D320×T20
②= 引出 (フルオープンレール仕様)

サイズ W1500×D430×H850mm
表面材 <WN>[戸枠、天板面材] ウォールナット節有無垢
[本体] ウォールナット節有突板
<OAK>[戸枠、天板面材] ホワイトオーク節有無垢
[本体] ホワイトオーク節有突板
塗装 ウレタン塗装
生産地 福岡県 価格
F☆☆☆☆ 繊維板(F☆☆☆☆)以外 145,000円 (税込159,500円)

可愛らしい見た目のローボード。
 チェストシリーズからの派生で、TVボードを制作いたしました。
 無垢脚と真鍮取手の意匠はそのまま活かしていますので、同シリーズと組み合わせて置くと、インテリアの統一感が出ます。



150TV OAK



180TV WN



デッキ収納部は、3か所用意して、全て引出し仕様となっています。
 スタンダードで使いやすい形です。



ITEM
 KONISU 180 TV BOARD WN

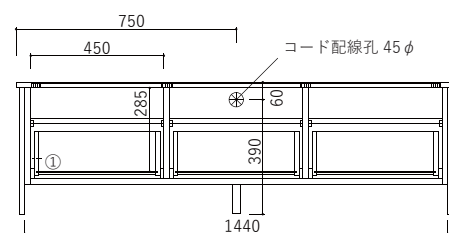

150TV 内寸
 ①W397×D324×H165

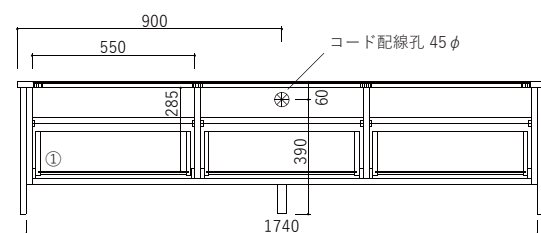

180TV 内寸
 ①W497×D324×H165

①=引出 (フルオープンレール仕様)
 取り外しが可能な棚板 1枚
 背面化粧仕様
 棚板寸法 150:W450×D320×T20
 180:W550×D320×T20

サイズ <150TV> W1500×D410×H450mm
 <180TV> W1800×D410×H450mm
 表面材 <前板上部> 4mm厚 強化ガラス
 <WN> [天板枠、脚]ウォールナット無垢
 [本体]ウォールナット突板
 <OAK> [天板枠、脚]レッドオーク無垢
 [本体]ホワイトオーク突板

塗装 ウレタン塗装
 生産地 福岡県
 F☆☆☆☆

価格
 <150> 114,000円 (税込125,400円)
 <180> 125,000円 (税込137,500円)



TENGEN ・テンゲン

無骨な見た目に、雄々しい木脚をつけたローボードです。
様々な部材の厚みにこだわることで、見る人の印象に強く残るデザインにしています。
高脚タイプのため、お掃除ロボットにも対応します。
また、存在感のある見た目でありながら、圧迫感も抑えています。
前板に用いた無垢材は木目を通して、木質感を十分に、楽しんでいただけます。
無垢部分の印象をより強く残すため、ブロンズガラスを用いました。

ITEM
TENGEN 180 TV WN



180 WN



200 OAK

Characteristics of the solid wood



こちらの商品の無垢部分は、節を接着剤やパテなどでは埋めずに、世界に一点しかない質感を大事にして仕上げています。

※製造の工程上、直径3cm以上の節は埋めています。



ITEM
TENGEN 180 TV BOARD WN



最もベーシックな引出しタイプです。フルオープンレールを備えていますので、奥まで使いやすい収納となっています。

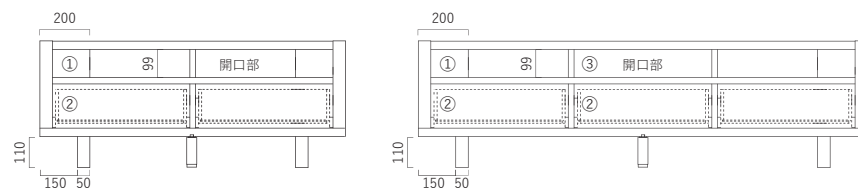

②④=引出(上部ガラス、フルオープンレール仕様)背面化粧仕様

150TV 内寸
①W685×D360×H100
②W635×D320×H125

180TV 内寸
①W550×D360×H100
②W500×D320×H125
③W550×D385×H100

200TV 内寸
①W615×D360×H100
②W565×D320×H125
③W615×D385×H100

サイズ <150> W1500×D420×H450mm
<180> W1800×D420×H450mm
<200> W2000×D420×H450mm
表面材 <ガラス> 4mm厚 ブロンズ強化ガラス
<WN> [前板・面材]ウォールナット節有無垢
[本体]ウォールナット節有突板
<OAK> [前板・面材]ホワイトオーク節有無垢
[本体]ホワイトオーク節有突板

塗装 オイル塗装
生産地 福岡県
F☆☆☆☆

product launch 2020
価格
<150> 98,000円 (税込107,800円)
<180> 115,000円 (税込126,500円)
<200> 128,000円 (税込140,800円)

TOBI SIDE BOARD

トビ サイドボード

木質感によってリビングを彩るサイドボード。
 サイドボードという品群は、「収納家具」という目的もさることながら、家具として最も飾る要素の強い種類だと思います。
 トビは、節が入った突板を用いており、表面に天然木の質感を強く出しています。
 キャラクター性が強くなる反面、扱いにくい材料ですが、職人の目利きで一点一点表情を作り出しています。
 幅は120と160の2種類、高さはリビングで使いやすいLoタイプ、ダイニングシーンで活躍するHiタイプの2種類からセレクトできます。



120 OAK Lo



160 WN Lo



120 OAK Hi



160 WN Hi

ITEM
 TOBI 160 SIDE BOARD WN (Hi type)
 TEDDY II DINING CHAIR BK

product launch 2017

120SB 内寸
 Lo タイプ
 ①W370×D365×H485 ②W765×D365×H485
 ③W335×D320×H75
 Hi タイプ
 ①W370×D365×H558 ②W765×D365×H558
 ③W315×D320×H125

160SB 内寸
 Lo タイプ
 ①W765×D365×H485
 ②W335×D320×H75
 Hi タイプ
 ①W765×D365×H558
 ②W315×D320×H125

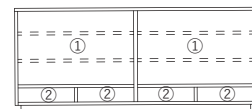
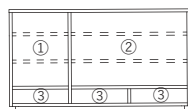

上部収納：開き戸（可動棚2枚30mmピッチ/7段階）
 棚板寸法：〈120①〉W370×D290×T20 〈120②/160①〉W765×D290×T20
 背板との隙間無し
 下部収納：引出（Loタイプ：レール無し）（Hiタイプ：フルオープンレール）
 背面化粧仕様

サイズ 〈120Lo〉W1199×D400×H700mm
 〈160Lo〉W1600×D400×H700mm
 〈120Hi〉W1199×D400×H850mm
 〈160Hi〉W1600×D400×H850mm
 表面材 〈WN〉ウォールナット節有突板
 〈OAK〉ホワイトオーク節有突板
 塗装 ウレタン塗装
 生産地 福岡県
 F☆☆☆☆

価格
 〈120Lo〉 97,000円（税込106,700円）
 〈160Lo〉 110,000円（税込121,000円）
 〈120Hi〉 102,000円（税込112,200円）
 〈160Hi〉 115,000円（税込126,500円）

GRAND III CENTER TABLE

グランドIII センターテーブル

商品展開→DT: P116, LD: P152
 DT・LDは、80*70、100*100の2サイズ展開です。



無垢材と鉄脚を組み合わせたシンプルなテーブルです。
 脚の形を様々なタイプからチョイスでき、どんなお部屋にもマッチします。
 天板も、豊富な形をご用意しておりますので、色々なソファに合わせるテーブルとして活躍します。



ITEM
 GRAND III 110*60 CENTER TABLE WN (steel leg A type)



100*100 OAK(スチール脚A)



100*100 WN(スチール脚B)

product launch 2017

80CT・スチール脚A



100CT・スチール脚A

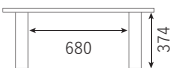

110CT・スチール脚A

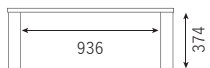

80CT・スチール脚B

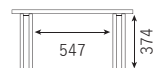

100CT・スチール脚B

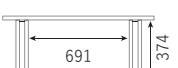

110CT・スチール脚B



サイズ <80*70CT> W 800×D 700×H400mm
 <100*100CT> W1000×D1000×H400mm
 <110*60CT> W1100×D 600×H400mm
 材質 <WN>ウォールナット節有無垢 <OAK> ホワイトオーク節有無垢

塗装 <天板>オイル塗装
 <スチール>粉体塗装
 生産地 福岡県
 F☆☆☆☆

価格
 <80*70> 79,000円 (税込 86,900円)
 <100*100> 114,000円 (税込125,400円)
 <110*60> 87,000円 (税込 95,700円)

BOIL III CENTER TABLE

ボイルIII センターテーブル

商品展開→DT: P117, LD: P152



親しみやすさを持ったまあるいテーブル
 無垢材の天板とスチール脚を用いた、丸型のローテーブルです。
 様々な人数に対応できる上、インテリアを特徴的に仕上げてくれます。
 天板はオイル塗装で仕上げを行い、エッジの部分はアールをつけておりますので、丸い形もあいまって柔らかく親しみやすい印象です。



ITEM
 BOIL III 110 CENTER TABLE WN (steel leg A type)
 TOBI 160 SIDE BOARD WN (Lo type)



OAK(スチール脚A)



WN(スチール脚B)

product launch 2017

脚間寸法

スチール脚A



スチール脚B

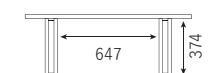

サイズ W1100×D1100×H400mm
 材質 <WN>ウォールナット節有無垢 <OAK> ホワイトオーク節有無垢

塗装 <天板>オイル塗装
 <スチール>粉体塗装
 生産地 福岡県
 F☆☆☆☆

価格
 128,000円 (税込140,800円)

MORE CENTER TABLE

下記テーブル天板は、センターテーブルの高さも展開しております。
 詳細は、それぞれダイニングテーブルのページをご覧ください。
 ※価格は、センターテーブル、ダイニングテーブル共通となります。



150 WN 船底面 (スチール脚B)

VOTE III CENTER TABLE

ボートIII センターテーブル



高さは、400mmとなります。

商品詳細は、106Pに記載。



230*90 WN オイル塗装 (スチール脚A)

KABUTO CENTER TABLE

カブト センターテーブル

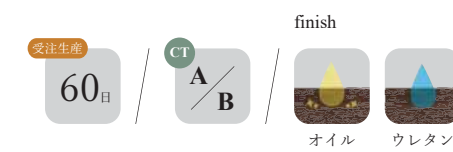

高さは、417mmとなります。

商品詳細は、124Pに記載。



180 WN オイル塗装 (スチール脚A)

WALLECE VI CENTER TABLE

ウォレスVI センターテーブル



高さは、394mmとなります。

商品詳細は、110Pに記載。



150 OAK (スチール脚B)

ATORI CENTER TABLE

アトリ センターテーブル

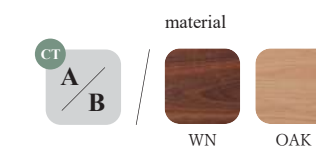

高さは、402mmとなります。

商品詳細は、130Pに記載。



180 WN オイル塗装 (スチール脚A)

RESTER CENTER TABLE

レスター センターテーブル



高さは、394mmとなります。

商品詳細は、114Pに記載。



180 WN (スチール脚B)

REKIO CENTER TABLE

レキオウ センターテーブル

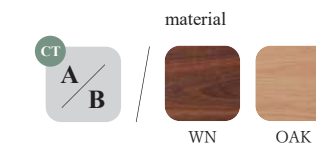

高さは、406mmとなります。

商品詳細は、132Pに記載。



200 WN オイル塗装 (スチール脚B)

RAGUA II CENTER TABLE

ラグアII センターテーブル



高さは、399mmとなります。

商品詳細は、118Pに記載。



150 WN・BK (スチール脚A)

MEGURO CENTER TABLE

メグロ センターテーブル

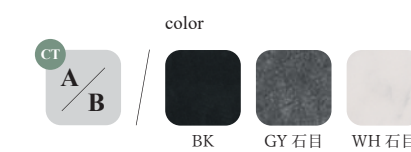

高さは、409mmとなります。

商品詳細は、136Pに記載。

TAIHO CENTER TABLE

タイホウ センターテーブル

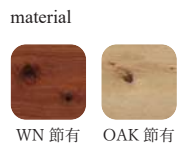

ボリュームのある鳥居型のセンターテーブルです。
厚みのある材料をフラッシュにて製作することで、高いコストパフォーマンスを出しています。
面材として2センチという厚みの無垢材を使用しているため、質感も高いです。



ITEM
TAIHO 120 CENTER TABLE WN



WN



OAK

product launch 2019

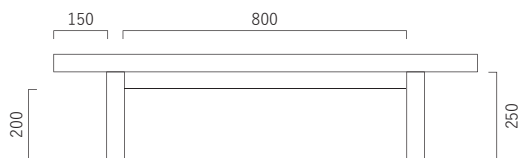

サイズ W1200×D600×H300mm
表面材 <WN> [面材]ウォールナット節有無垢
[本体]ウォールナット節有突板
<OAK> [面材]ホワイトオーク節有無垢
[本体]ホワイトオーク節有突板
塗装 オイル塗装
生産地 福岡県
F☆☆☆☆

価格
55,000円 (税込60,500円)

JINKI CENTER TABLE

ジンキ センターテーブル

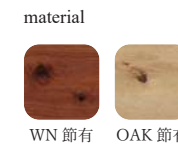

角脚フレームが印象的なセンターテーブルです。
天板を支える部分に角柱脚を用いて、少し目立たせるように出っ張らせています。
便利な中棚もあるので、バランスもいい仕様です。
同じシリーズで、ソファも展開しております。

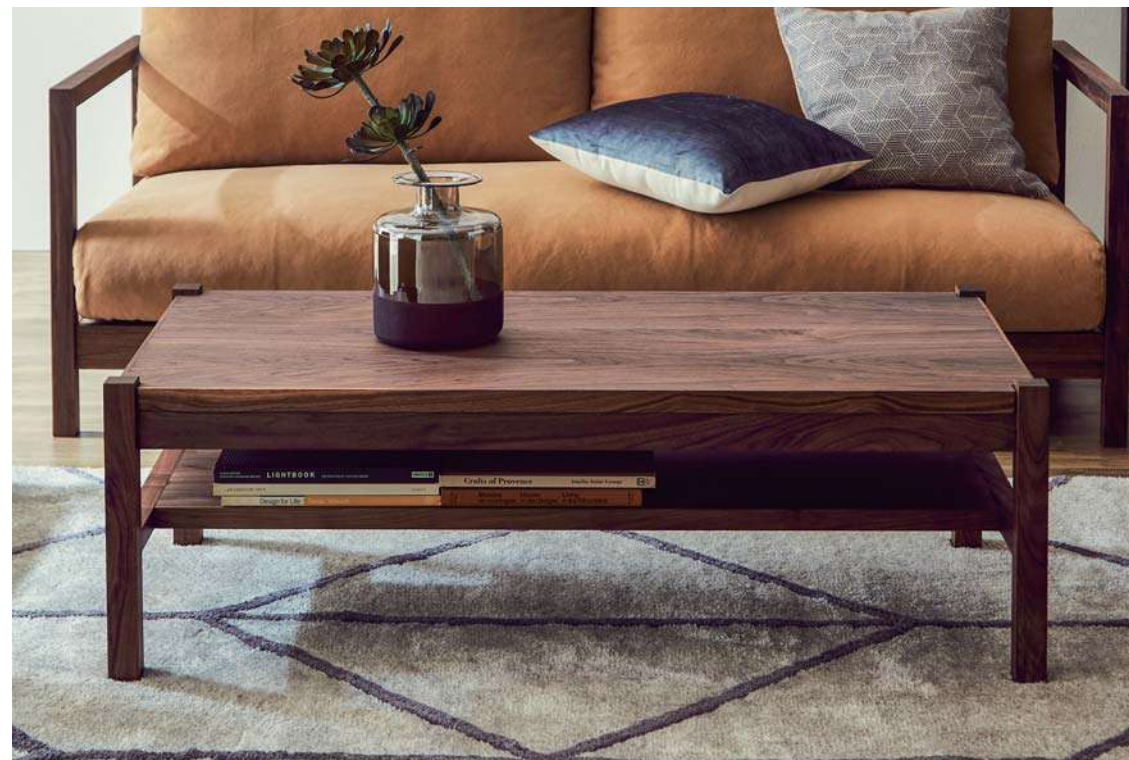

ITEM
JINKI 120 CENTER TABLE WN



WN



OAK

product launch 2019

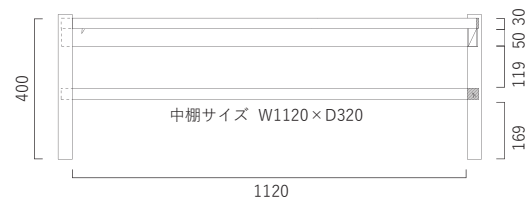

サイズ W1200×D600×H410mm
表面材 <WN> [脚・面材]ウォールナット節有無垢
[本体]ウォールナット節有突板
<OAK> [脚・面材]ホワイトオーク節有無垢
[本体]ホワイトオーク節有突板
塗装 オイル塗装
生産地 福岡県
F☆☆☆☆

価格
68,000円 (税込74,800円)



SOFA

寛

長く使っていただくために考えること。
ソファは人が使っていく上で、へたりなどの問題は避けることが難しいです。
だからこそ、素材や構造にこだわります。
耐久性の高い素材や、パーツで交換できるような構造として、
より長く付き合っていただけのような、モノづくりを行っています。



NUSI -ヌシ-

贅沢という形にこだわったソファ。

木製フレームは飛騨高山にて製造し、クッション部分は国内指折りのフェザー工場にて生産したものを組み合わせています。無垢部分はブラックウォールナットとホワイトオークの2種をご用意しています。

背板、脚、サイドに飛び出した台部分に贅沢に材料を使っています。そのため、どの角度から見ても雰囲気はそこありません。

クッションには特殊なスプリングとスモールフェザー、ラバータッチフォームを使用し、

もっちりとしていて弾力のある極上の座り心地を表現しました。

表面生地には、倉敷製の帆布にヴィンテージ加工をほどこしたものをご用意しています。

名前の通り、家の「主」となる、日本の粋を集めたソファです。

ITEM
NUSI 3P SOFA (2B2S / WN / MIRUCHAIRO)



3P (2B2S) WN 狐色



3P (2B2S) OAK 狐色



3P (2B1S) WN 海松茶色



3P (2B2S) OAK 海松茶色



3P (2B2S) WN 紺青色



3P (2B2S) OAK 紺青色



ヌシの表の顔です。大人二人がゆったりと、くつろぐことを想定したスタイルです。あえて背クッションを小さいモデルにして、背板のデザインを活かしています。サイドの台にはちょっとした物が置けるスペースがあります。肘が無いのでクッションを枕代わりにして、横にもなりやすいです。



後ろ姿こそ、このソファの真骨頂です。背中に用いた材料はテーブルとしても使われないような贅沢なものです。横はぎを行うことなく、一枚で作られた背板には大きな存在感があります。また、それを支える脚にも贅沢な厚みを用いているため、重厚感も兼ね備えています。ぜひ、リビングの中心に置き、眺めて頂きたい、美しい後ろ姿です。

product launch 2018

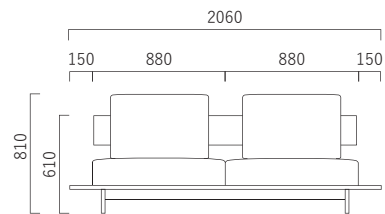

【2B2S】
※2BACK(背)2SEAT(座)

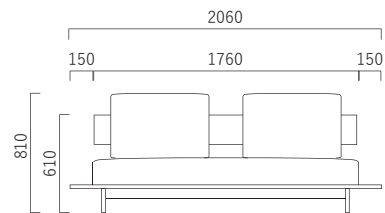

【2B1S】
※2BACK(背)1SEAT(座)

サイズ W2060×D880×H810×SH380mm
 主材 〈WN〉ウォールナット無垢 〈OAK〉ホワイトオーク無垢
 〈張地〉帆布(綿100%)、フルカパーリング、ドライクリーニング対応
 〈背クッション〉スモールフェザー、ウレタンフォーム
 〈座クッション〉スモールフェザー、ウレタンフォーム、コイルスプリング
 塗装 オイル塗装
 生産地 〈クッション〉大分県
 〈フレーム〉岐阜県
 F☆☆☆☆

価格
 〈WN〉 298,000円 (税込327,800円)
 〈OAK〉 280,000円 (税込308,000円)

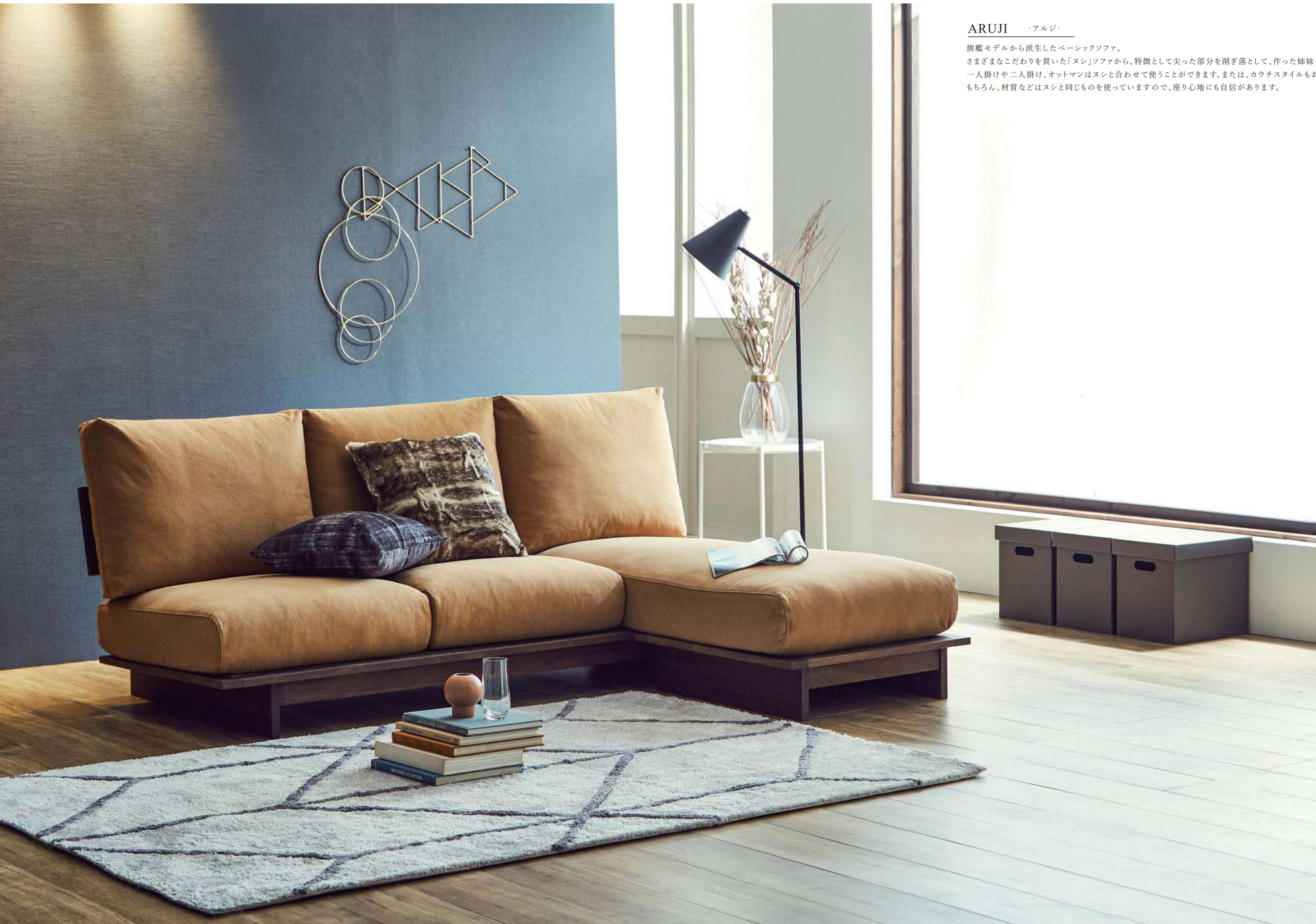

ARUJI -アルジ-

旗艦モデルから派生したベーシックソファ。
さまざまなこだわりを貫いた「ヌシ」ソファから、特徴として尖った部分を削ぎ落として、作った姉妹モデルです。
一人掛けや二人掛け、オットマンはヌシと合わせて使うことができます。または、カウチスタイルもおすすめです。
もちろん、材質などはヌシと同じものを使っていますので、座り心地にも自信があります。

ITEM
ARUJI 3.5P COUCH SOFA (WN / KITSUNEIRO)



3.5P (3B1S) WN / 海松茶色



3P (2B1S) OAK / 海松茶色

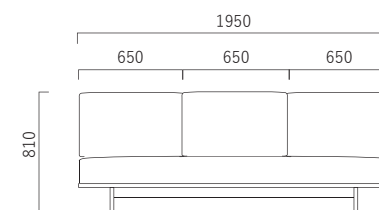

【3.5P(3B1S)】
※3BACK(背)1SEAT(座)

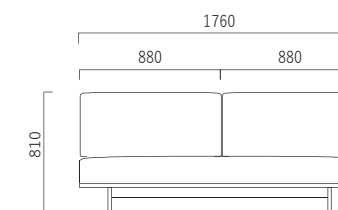

【3P(2B1S)】
※2BACK(背)1SEAT(座)

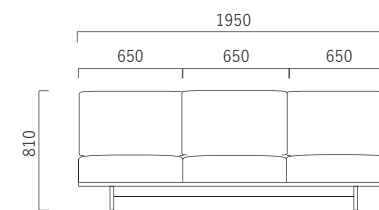

【3.5P(3B3S)】
※3BACK(背)3SEAT(座)

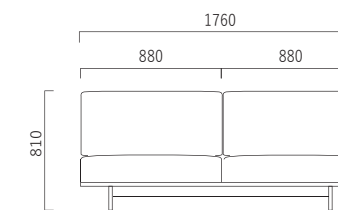

【3P(2B2S)】
※2BACK(背)2SEAT(座)



3.5P (3B3S) WN / 紺青色



3Pカウチ OAK / 紺青色

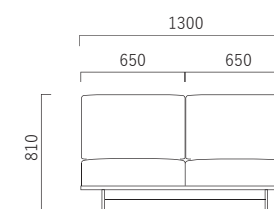

【2P(2B2S)】
※2BACK(背)2SEAT(座)

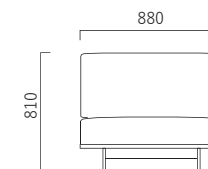

【1.5P(1B1S)】
※1BACK(背)1SEAT(座)

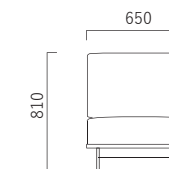

【1P(1B1S)】
※1BACK(背)1SEAT(座)



2P (2B2S) WN / 紺青色



1P (1B1S) OAK / 海松茶色

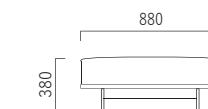

【オットマン L】

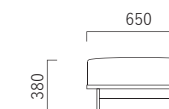

【オットマン S】

product launch 2019

主材	〈WN〉ウォールナット無垢 〈OAK〉ホワイトオーク無垢	サイズ	〈3.5Pカウチ〉 W1950×D880~1580×H810×SH380mm
	〈張地〉帆布(綿100%)、フルカバーリング、ドライクリーニング対応		〈3.5P〉 W1950×D880×H810×SH380mm
塗装	〈背クッション〉スモールフェザー、ウレタンフォーム	生産地	〈3Pカウチ〉 W1760×D880~1580×H810×SH380mm
	〈座クッション〉スモールフェザー、ウレタンフォーム、コイルスプリング		〈3P〉 W1760×D880×H810×SH380mm
生産地	〈クッション〉大分県	F☆☆☆☆	〈2P〉 W1300×D880×H810×SH380mm
	〈フレーム〉岐阜県		〈1.5P〉 W 880×D880×H810×SH380mm
			〈1P〉 W 650×D880×H810×SH380mm
			〈オットマン L〉 W 880×D700×H380mm
			〈オットマン S〉 W 650×D700×H380mm



オットマン L OAK / 紺青色



オットマン S WN / 狐色

価格	〈3.5P カウチ〉 WN 421,000円 (税込463,100円) OAK 406,000円 (税込446,600円)
	〈3.5P〉 WN 338,000円 (税込371,800円) OAK 327,000円 (税込359,700円)
	〈3P カウチ〉 WN 382,000円 (税込420,200円) OAK 364,000円 (税込400,400円)
	〈3P〉 WN 289,000円 (税込317,900円) OAK 275,000円 (税込302,500円)
	〈2P〉 WN 240,000円 (税込264,000円) OAK 228,000円 (税込250,800円)
	〈1.5P〉 WN 170,000円 (税込187,000円) OAK 160,000円 (税込176,000円)
	〈1P〉 WN 145,000円 (税込159,500円) OAK 135,000円 (税込148,500円)
	〈オットマン L〉 WN 103,000円 (税込113,300円) OAK 99,000円 (税込108,900円)
	〈オットマン S〉 WN 89,000円 (税込 97,900円) OAK 85,000円 (税込 93,500円)



JINKI -ジンキ-

軽やかなフレームに上質な座り心地をあわせたソファ。

木製フレームと帆布クッションをあわせたシリーズの中でも、もっともカジュアルな価格帯のソファです。

座り心地は同クラスでありながら、4センチ角の無垢材で構成されたフレームは、価格以上の質感となっています。

留めで構成された肘や、背面からの表情など、ポイントにこだわりの構造を使うことで、

シンプルながらも魅せてくれるソファになりました。

ITEM

JINKI 3P SOFA (2B1S / WN / KITSUNEIRO)

JINKI 2P SOFA (2B2S / WN / KITSUNEIRO)

JINKI 1P SOFA (1B1S / WN / KITSUNEIRO)

JINKI L OTTOMAN (WN / KITSUNEIRO)

JINKI 120 CENTER TABLE WN

KONISU 70 COLLECTION WN (Lo type)



3.5P (3B3S) OAK 狐色



フレームは、40mmの角材で構成しております。肘の前方は、留めを用いることで、見た目も美しいです。



OAKは、節とのコントラストが強く、よりナチュラルなイメージ。



WNは、あわせる生地によって表情が変わります。



3P (2B1S) WN 海松茶色



3P (2B2S) WN 紺青色



1P (1B1S) WN 海松茶色



オットマン L WN 紺青色

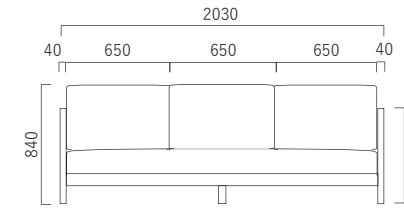

【3.5P(3B1S)】
※3BACK(背)1SEAT(座)

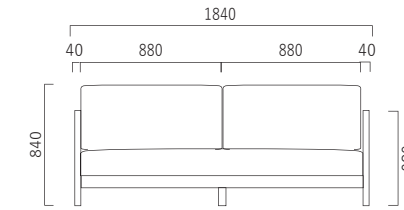

【3P(2B1S)】
※2BACK(背)1SEAT(座)

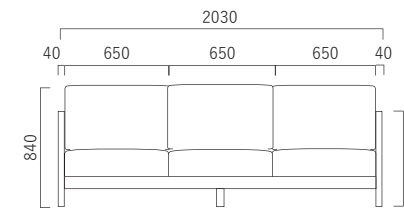

【3.5P(3B3S)】
※3BACK(背)3SEAT(座)

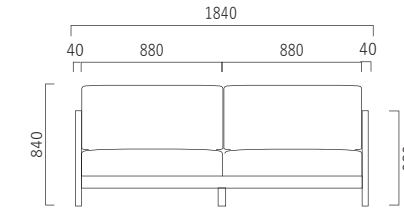

【3P(2B2S)】
※2BACK(背)2SEAT(座)

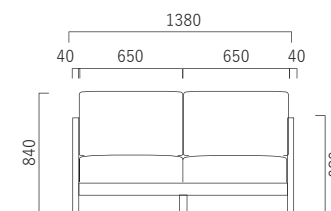

【2P(2B2S)】
※2BACK(背)2SEAT(座)

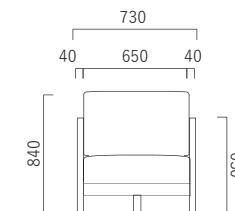

【1P(1B1S)】
※1BACK(背)1SEAT(座)



【オットマン L】

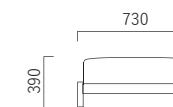

【オットマン S】

product launch 2019

主材 <WN> [フレーム、本体面材]ウォールナット節有無垢
[本体]ウォールナット節有突板 [座下]WN色プリント
<OAK> [フレーム、本体面材]ホワイトオーク節有無垢
[本体]ホワイトオーク節有突板 [座下]OAK色プリント
<張地> 帆布(綿100%)、フルカバーリング、ドライクリーニング対応
<背クッション> スモールフェザー、ウレタンフォーム
<座クッション> スモールフェザー、ウレタンフォーム、コイルスプリング

塗装 オイル塗装
生産地 <クッション> 大分県
<フレーム> 福岡県
F☆☆☆☆

サイズ <3.5Pカウチ> W2030×D780~1480×H840×SH390mm
<3.5P> W2030×D780×H840×SH390mm
<3Pカウチ> W1840×D780~1480×H840×SH390mm
<3P> W1840×D780×H840×SH390mm
<2P> W1380×D780×H840×SH390mm
<1P> W 730×D780×H840×SH390mm
<オットマン L> W 960×D700×H390mm
<オットマン S> W 730×D700×H390mm

価格
<3.5P カウチ> 415,000円 (税込456,500円)
<3.5P> 345,000円 (税込379,500円)
<3P カウチ> 363,000円 (税込399,300円)
<3P> 285,000円 (税込313,500円)
<2P> 250,000円 (税込275,000円)
<1P> 159,000円 (税込174,900円)
<オットマン L> 88,000円 (税込 96,800円)
<オットマン S> 76,000円 (税込 83,600円)



ITEM
ENGI 3.5P SOFA (3B3S / WN / MIRUCHAIRO)
ENGI L OTTOMAN (WN / MIRUCHAIRO)

ENGI -エンギ-

スクエアなデザインに、ゆったりとした掛け心地を実現したソファ。
箱物家具産地である大川で制作したフレームに、ニッポネアの座り心地のよいクッションをあわせています。
コの字型を描く、角ばった肘で本体を支える構造には「角度」がついています。
背もたれや、座面を緻密に計算した角度で設計することは、一握りの箱物家具工場では生産できません。
進化したMADE IN OKAWAのソファです。



ITEM
ENGI 3P SOFA (2B1S / OAK / KITSUNEIRO)
ENGI L OTTOMAN (OAK / KITSUNEIRO)
KONISU 100 COLLECTION OAK (Hi type)



ITEM
ENGI 3.5P SOFA (3B3S / WN / KONJOIRO)
ENGI L OTTOMAN (WN / KONJOIRO)



9.5センチの無垢で組まれた肘は、前方から後方に繋がるようデザインしています。留めの設計となっていますので、繋ぎ目も美しい意匠です。

product launch 2021

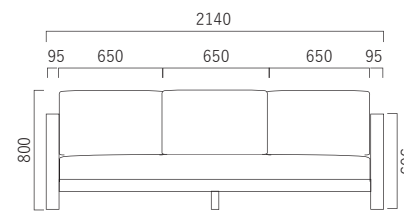

【3.5P(3B1S)】
※3BACK(背)1SEAT(座)

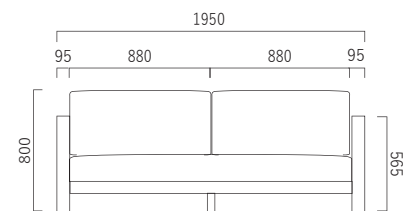

【3P(2B1S)】
※2BACK(背)1SEAT(座)

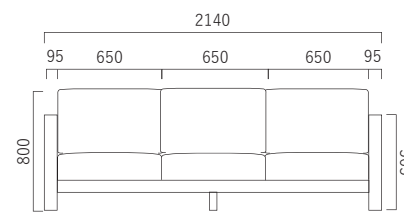

【3.5P(3B3S)】
※3BACK(背)3SEAT(座)

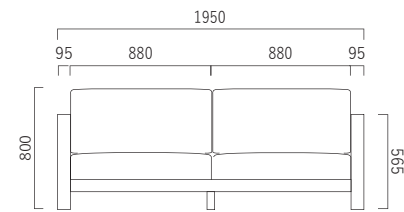

【3P(2B2S)】
※2BACK(背)2SEAT(座)

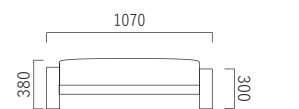

【オットマン L】

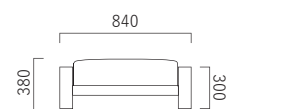

【オットマン S】

主材	〈WN〉 [肘]ウォールナット節有無垢 [本体]ウォールナット節有突板 〈OAK〉 [肘]ホワイトオーク節有無垢 [本体]ホワイトオーク節有突板
張地	帆布(綿100%)、フルカバーリング、ドライクリーニング対応
背クッション	スモールフェザー、ウレタンフォーム
座クッション	スモールフェザー、ウレタンフォーム、コイルスプリング
塗装	ウレタン塗装
生産地	〈クッション〉 大分県 〈フレーム〉 福岡県
F☆☆☆☆	

サイズ	〈3.5Pカウチ〉 W2140×D885-1575×H800×SH380mm
	〈3.5P〉 W2140×D885×H800×SH380mm
	〈3Pカウチ〉 W1950×D885-1575×H800×SH380mm
	〈3P〉 W1950×D885×H800×SH380mm
	〈オットマン L〉 W1070×D690×H380mm
	〈オットマン S〉 W 840×D690×H380mm

価格	〈3.5P カウチ〉 WN 434,000円 (税込477,400円) OAK 425,000円 (税込467,500円)
	〈3.5P〉 WN 345,000円 (税込379,500円) OAK 339,000円 (税込372,900円)
	〈3P カウチ〉 WN 393,000円 (税込432,300円) OAK 385,000円 (税込423,500円)
	〈3P〉 WN 295,000円 (税込324,500円) OAK 290,000円 (税込319,000円)
	〈オットマン L〉 WN 108,000円 (税込118,800円) OAK 105,000円 (税込115,500円)
	〈オットマン S〉 WN 95,000円 (税込104,500円) OAK 92,000円 (税込101,200円)



ITEM
LUIRI 3P SOFA (WN / BK)

LUIRI SOFA
ルイリソファ



ITEM
LUIRI 3P SOFA (WN / NV)
RABA 140 SIDE BOARD WN



WN/ IV



OAK/ BK



WN/ NV



WN/ NV 背面



涼々しい本革と線の細さが美しい木製フレームソファ。
国内産の本革と木の自然な風合いを活かした総無垢フレームが特徴です。

クッションは、デザインを損なわないよう、あえて薄く仕上げています。
職人の技術により、薄さを保ちつつ、内部構造と角度を計算し、
見た目からは想像つかないほど、身体に馴染んでくれます。

優れた素材感は経年変化さえも楽しめます。
どれほど気に入って買った品でも使い続けるうちに劣化し、
どんどん魅力がなくなっていくものです。
しかし、ルイリソファは使い続けるほど、魅力が磨かれるソファです。

【3P】

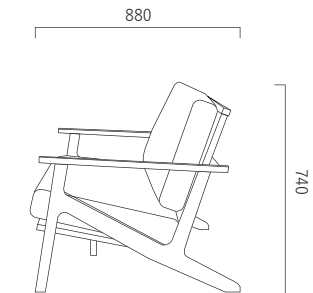
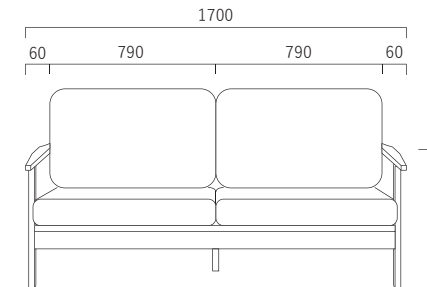

product launch 2021

サイズ 〈3P〉 W1700×D880×H740mm×SH420mm
主材 〈WN〉 ウォールナット無垢
〈OAK〉 レッドオーク無垢
〈張地〉 国内産し本革、フルカバーリング
〈背クッション〉 三層ウレタンフォーム
〈座クッション〉 三層ウレタンフォーム

塗装 オイル塗装
生産地 大分県
F☆☆☆☆

価格
〈WN〉 340,000円 (税込374,000円)
〈OAK〉 306,000円 (税込336,600円)

自分でデザインする組み合わせソファ。
日本屈指の素材「ウルトラスエード®」を用いたユニットソファです。
出来る限りシンプルに構成したソファの形状は、オプションも含めた組み合わせにより、自由度の高い選択が可能です。
張地のバリエーションをより楽しんで頂くため、背面と座面を別の張地で制作するツートン張りにも対応しています。



単色張り右背タイプに、ウォールナット無垢脚とフェザークッションのオプションを付けた状態です。
ロータイプなのでリビングを広く見せることが可能です。

ITEM
TOKI 3P SOFA RIGHT BACK (5789)
+ OPTION LEG WN
+ OPTION CUSHION M (UP443)
+ OPTION CUSHION M (UP278)



単色張り右肘タイプに、ホワイトオーク無垢脚とフェザークッションのオプションを付けた状態です。
明るい張地を選ぶとまた印象が変わります。

ITEM
TOKI 3P SOFA RIGHT ARM (5810)
+ OPTION LEG OAK
+ OPTION CUSHION L (UP443)
+ OPTION CUSHION M (UP270)



肘無 ツートン 背(5971)座(5788)+オプション脚 WN
※脚高は10センチです。

ツートン張り肘無しタイプです。座面高は25センチと低い設計のため、ペットと暮らしている方にもおすすめです。ウルトラスエード®はスナッグにも強く、生地としてもペットに嬉しいソファになります。

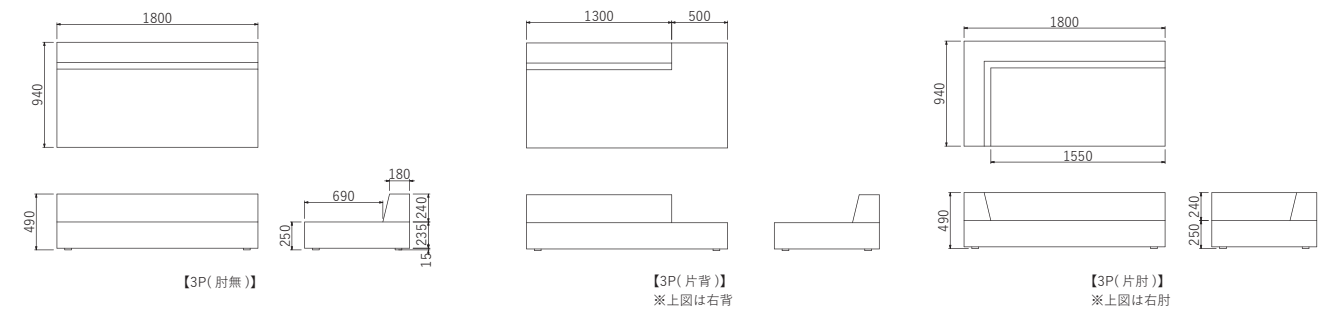

MODERN BASIC

どんなお部屋にもマッチして上質な素材感が楽しめるセレクト。

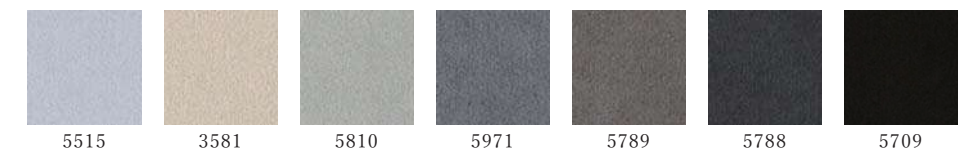

ACCENT COLOR

インテリアとの相性もよく、細やかな発色性の良さを感じるセレクト。

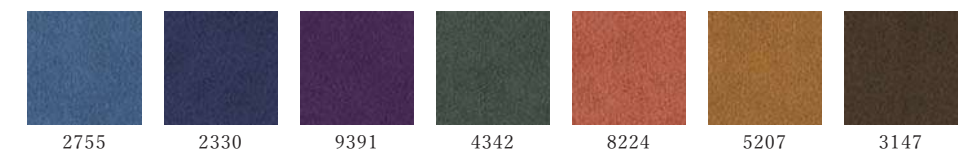

サイズ <3P> W1800×D940×H490×SH250mm
主材 <張地> ウルトラスエード®
<内部> ウレタンフォーム、Sパネ
<フレーム> 無垢材、積層合板

生産地 福岡県
F☆☆☆☆

価格
<肘無・片背> 単色 220,000円 (税込242,000円)
ツートン 250,000円 (税込275,000円)
<片肘> 単色 280,000円 (税込308,000円)
ツートン 310,000円 (税込341,000円)

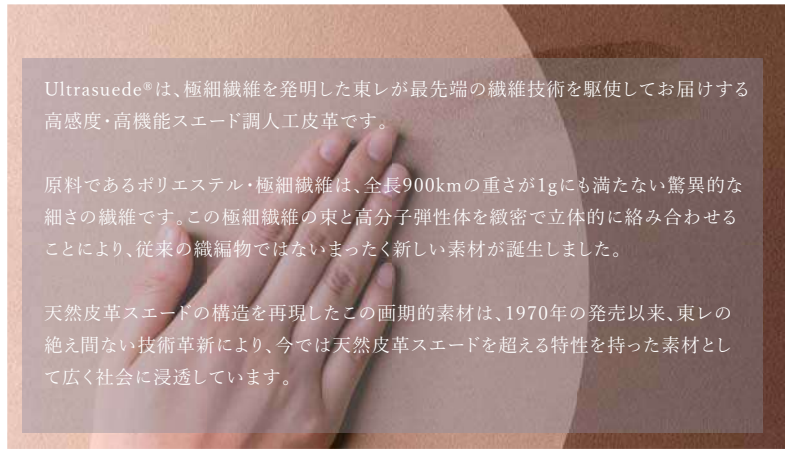

Ultrasuede®は、極細繊維を発明した東レが最先端の繊維技術を駆使してお届けする高感度・高機能スエード調人工皮革です。

原料であるポリエステル・極細繊維は、全長900kmの重さが1gにも満たない驚異的な細さの繊維です。この極細繊維の束と高分子弾性体を緻密で立体的に絡み合わせることで、従来の織編物ではないまったく新しい素材が誕生しました。

天然皮革スエードの構造を再現したこの画期的な素材は、1970年の発売以来、東レの絶え間ない技術革新により、今では天然皮革スエードを超える特性を持った素材として広く社会に浸透しています。



ソファ張地としてのUltrasuede®HPの特徴

- ソフトな手触り、上質な素材感
- 美しい発色、多彩なカラーバリエーション
- 優れた耐久性・耐光性
- シワになりにくく、伸び縮みや型崩れしない特性
- 適度な通気性・透湿性
- 暑さ寒さによらない、快適な表面温度
- お手入れが簡単な高いメンテナンス性
- ペットフレンドリーな安心のメンテナンス性
- リサイクルPETを使用した環境配慮素材

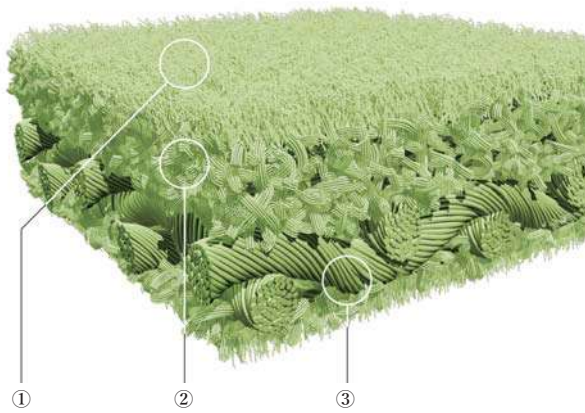

①表面

極細繊維を絡み合わせ起毛された表面構造が、上質のスエードを想わせるソフトでなめらかな独特のタッチを生み出します。

②不織布構造

極細繊維の束と高分子弾性体が絡み合う内部構造が、均質性、耐久性、通気性等、ウルトラスエードの多様な機能特性を可能としています。

③スクリム

家具や自動車シートなど、強度や耐久性が求められる用途向けの製品には、スクリムと呼ばれる網状の織物が融合され、やわらかな手触りの下に強靱なボディーを構成しています。

TOKI OPTION LEG
トキ オプション脚

太さのある角柱の無垢材を用いた贅沢なオプション脚



肘無 ツートン 背(5971)座(5788)+オプション脚 OAK



OAK



WN



肘無 ツートン 背(5971)座(5788)+オプション脚 WN

product launch 2020

サイズ	W80×D80×H100mm
材質	〈WN〉ウォールナット無垢 〈OAK〉ホワイトオーク無垢
塗装	オイル塗装
生産地	福岡県
F☆☆☆☆	
価格	12,000円 (税込13,200円)

TOKI OPTION CUSHION
トキ オプションクッション

ソファの座り心地を調整し、見た目を彩るフェザー混クッション

60日



L (UP276)



M (UP444)

product launch 2020

サイズ	〈L〉W550××H550mm 〈M〉W550××H450mm
主 材	〈張地〉ファブリック ※ウルトラスエード®ではありません。 〈内部〉フェザー50% シリコンフィル50%
生産地	福岡県

価格	〈L〉18,000円 (税込19,800円) 〈M〉17,000円 (税込18,700円)
----	--

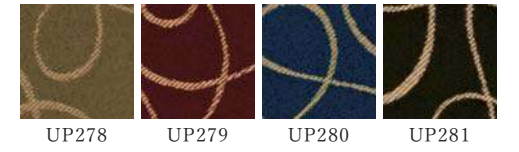

HFC 60*60 CUSHION
HFC 60*60クッション

ニッポネアソファシリーズの帆布とフェザーをもちいたクッション

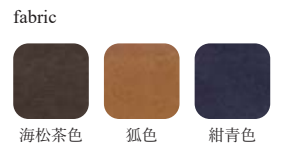

HFC 60*60クッション 海松茶色



HFC 60*60クッション 狐色



HFC 60*60クッション 紺青色

product launch 2020

サイズ	W600×H600mm
主 材	〈張地〉帆布(綿100%)、フルカバーリング、ドライクリーニング対応 〈内部〉フェザー100%
生産地	大分県
価格	13,000円 (税込14,300円)



TABLE

卓

木目や節などの個性を生かす。異素材と組み合わせ、コントラストを活かす。
最も合う仕上げ方法を選び、木質を活かす。テーブルに使う材料は得てして多くなります。
その上、希少な木材が多いです。私たちは材料から考え、モノづくりに活かしています。

VOTE III -ボート III-

This is the best-selling item in NIPPONAIRE.

ニッポネアの中で、最も支持されているアイテムです。
節が入った個性のあるアメリカンブラックウォールナットと、ホワイトオークを展開しています。
無垢の質感を最大限に活かすため、オイルフィニッシュとしています。
そのため、手触りがよく、木の温もりを楽しんでいただける仕上げになっています。
ボートシリーズは、スチール脚を4タイプ、面形状を2タイプからお選びいただくことで、
ライフスタイルにマッチしたデザインを選択していただけます。



ITEM
VOTE III 180 DINING TABLE WN (straight / steel leg A type)
NOKIA II DINING CHAIR WN
BOSS III 140 DINING BENCH WN
OWL 120 OPEN DINING BOARD WN



ITEM
VOTE III 165 DINING TABLE OAK (ship's bottom / steel leg C type)
TEDDY II DINING CHAIR BK
KOMAKUSA DINING CHAIR BK



スタンダードな角面タイプです。スチール脚と相性もよく、よりエッジの効いたスタイルになります。



アールをとった船底面タイプです。ハードな印象を柔らかく、モダンに仕上がります。



世界三大銘木のひとつであるウォールナット材を用いています。中でも上質なアメリカンブラックウォールナットを選んでおり、一点一点表情の異なる節有材を使用しています。



ITEM
VOTE III 150 DINING TABLE WN (ship's bottom / steel leg B type)
KARASU DINING CHAIR DBL
KARASU 110 DINING BENCH DBL



165 OAK 船底面(スチール脚A)



150 OAK 角面(スチール脚B)



165 WN 角面(スチール脚C)



200 WN 船底面(スチール脚D)



ITEM
VOTE III 180 DINING TABLE OAK (straight / steel leg D type)
NOKIA II DINING CHAIR OAK
BOSS III 140 DINING BENCH OAK



昨今、価格が上昇し続けているホワイトオーク材を用いています。中でも柾目節有材を使用することで、個性的な表情となっています。また、柾目材にしか現れない、虎斑を有している場合があります。

脚間寸法
※スチール脚は脚位置を調整出来ます。
(内側 = 内側に取り付けた場合の脚間 / 外側 = 外側に取り付けた場合の脚間)

スチール脚 A	スチール脚 B	スチール脚 C	スチール脚 D
天板厚 = 26mm	天板厚 = 26mm	天板厚 = 26mm	天板厚 = 26mm
135DT 内側 W 990 外側 W1090	135DT 内側 W1001 外側 W1101	135DT 内側 W1020 外側 W1120	135DT 内側 W1020 外側 W1120
150DT 内側 W1140 外側 W1240	150DT 内側 W1151 外側 W1251	150DT 内側 W1170 外側 W1270	150DT 内側 W1170 外側 W1270
165DT 内側 W1290 外側 W1390	165DT 内側 W1301 外側 W1401	165DT 内側 W1320 外側 W1420	165DT 内側 W1320 外側 W1420
180DT 内側 W1440 外側 W1540	180DT 内側 W1451 外側 W1551	180DT 内側 W1470 外側 W1570	180DT 内側 W1470 外側 W1570
200DT 内側 W1600 外側 W1700	200DT 内側 W1611 外側 W1711	200DT 内側 W1630 外側 W1730	200DT 内側 W1630 外側 W1730

サイズ	寸法
<135>	W1350×D850×H706mm
<150>	W1500×D850×H706mm
<165>	W1650×D850×H706mm
<180>	W1800×D850×H706mm
<200>	W2000×D900×H706mm

材質	価格
<WN> ウォールナット節有無垢	<135> 124,000円 (税込136,400円)
<OAK> ホワイトオーク節有無垢	<150> 134,000円 (税込147,400円)
塗装 <木部> オイル塗装 <スチール> 粉体塗装	<165> 142,000円 (税込156,200円)
生産地 福岡県	<180> 149,000円 (税込163,900円)
F☆☆☆☆	<200> 172,000円 (税込189,200円)

WALLECE VI -ウォレス VI-

厚みのある天板をモダンに削り出した無垢テーブル。
2段階にエッジを効かせた加工は、ボリュームのある天板をモダンに見せてくれます。
使用する材料は、アメリカンブラックウォールナット、ホワイトオークとし、ダイニングに映えるアイテムです。
4タイプのスチール脚から選ぶことができ、塗装仕上げは、ウレタン塗装とオイル塗装から、お好みに合わせて選べます。
改良を続け、6代目となるシリーズは、ニッポネアの中でも最もロングセラーとなっています。



ITEM
WALLECE VI 200 DINING TABLE WN (oil finish / steel leg D type)
MATSUKAZE DINING CHAIR (BK / CGY)



180 WN オイル塗装(スチール脚A)



200 OAK ウレタン塗装(スチール脚B)



180 WN オイル塗装(スチール脚C)



200 OAK ウレタン塗装(スチール脚D)



20mmの無垢材を外周部のみ重ねることで、天板の厚みを40mmとしています。その厚みのある材料を、2段階に削り出すことで、つなぎ目を整えています。天板に用いる材料は、アメリカンブラックウォールナットとホワイトオークの節有材を用いることで、キャラクター性のある仕上がりです。※無垢部分仕上がりイメージは、107ページを参考

脚間寸法

※スチール脚は脚位置を調整出来ます。
(内 = 内側に取り付けた場合の脚間 / 中 = 真中に取り付けた場合の脚間 / 外 = 外側に取り付けた場合の脚間)

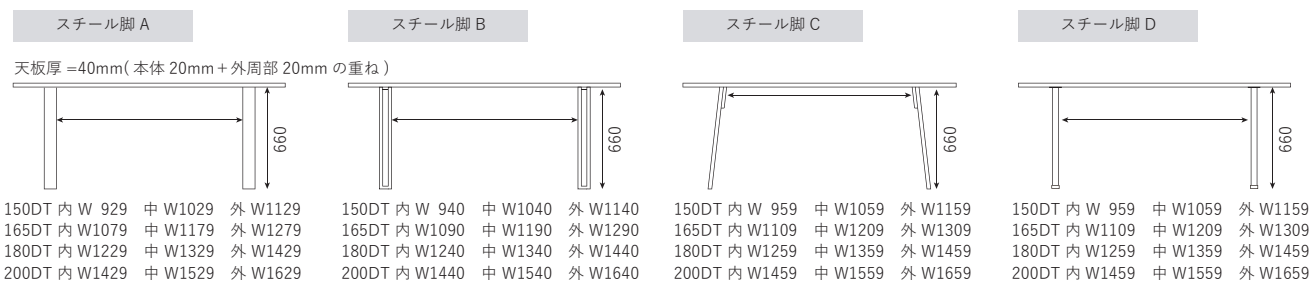

サイズ <150> W1500×D850×H700
<165> W1650×D850×H700
<180> W1800×D850×H700
<200> W2000×D850×H700

材質 <WN> ウォールナット節有無垢
<OAK> ホワイトオーク節有無垢
塗装 <天板> オイル塗装 or ウレタン塗装
<スチール脚> 粉体塗装
生産地 福岡県
F☆☆☆☆

価格
<150> 142,000円 (税込156,200円)
<165> 150,000円 (税込165,000円)
<180> 157,000円 (税込172,700円)
<200> 168,000円 (税込184,800円)

RESTER - レスター -

厚みのある天板に人の手を加えて天然の耳を演出したテーブル。
木材にとって耳の部分というのは希少な部位になるため、得てして高額になります。
さらに、厚みのある材料は入手しにくい傾向にあります。
そこで、職人と設計士で密に打ち合わせ、もっとも美しく見える耳の形を創作し、その形にそって加工をほどこしました。
そのため、天然の耳付き天板と比較しても、遜色ない天板に仕上がりました。



ITEM
RESTER 180 DINING TABLE WN (oil finish / steel leg D type)
HOTAKA DINING CHAIR BK

RESTER DINING TABLE
レスター ダイニングテーブル

商品展開→CT: P70、LD: P153



180 WN オイル塗装(スチール脚A)



180 WN オイル塗装(スチール脚B)



150 OAK ウレタン塗装(スチール脚C)



150 OAK ウレタン塗装(スチール脚D)

脚間寸法
※スチール脚は脚位置を調整出来ます。
(内 = 内側に取り付けた場合の脚間 / 中 = 真中に取り付けた場合の脚間 / 外 = 外側に取り付けた場合の脚間)

スチール脚 A			スチール脚 B			スチール脚 C			スチール脚 D		
天板厚 = 40mm (本体 20mm + 外周部 20mm の重ね)											
150DT 内 W 929	中 W1029	外 W1129	150DT 内 W 940	中 W1040	外 W1140	150DT 内 W 959	中 W1059	外 W1159	150DT 内 W 959	中 W1059	外 W1159
165DT 内 W1079	中 W1179	外 W1279	165DT 内 W1090	中 W1190	外 W1290	165DT 内 W1109	中 W1209	外 W1309	165DT 内 W1109	中 W1209	外 W1309
180DT 内 W1229	中 W1329	外 W1429	180DT 内 W1240	中 W1340	外 W1440	180DT 内 W1259	中 W1359	外 W1459	180DT 内 W1259	中 W1359	外 W1459
200DT 内 W1429	中 W1529	外 W1629	200DT 内 W1440	中 W1540	外 W1640	200DT 内 W1459	中 W1559	外 W1659	200DT 内 W1459	中 W1559	外 W1659



ホワイトオーク材は、節有材を用いることで、コントラストが強くています。また、柾目材を用いていますので、オーク特有の虎斑を有している箇所もございます。



ウォールナット材は、節有板目材を用いていますので、質感がより強くています。荒々しい木目は、厚みのある天板と耳の加工にマッチします。

サイズ <150> W1500×D850×H700
<165> W1650×D850×H700
<180> W1800×D850×H700
<200> W2000×D850×H700
※Dは最大寸法です。

材質 <WN> ウォールナット節有無垢
<OAK> ホワイトオーク節有無垢
塗装 <天板> オイル塗装 or ウレタン塗装
<スチール脚> 粉体塗装
生産地 福岡県
F☆☆☆☆

価格
<150> 147,000円 (税込161,700円)
<165> 155,000円 (税込170,500円)
<180> 162,000円 (税込178,200円)
<200> 173,000円 (税込190,300円)

GRAND III DINING TABLE
 グランドⅢ ダイニングテーブル

商品展開—CT : P68、LD : P152

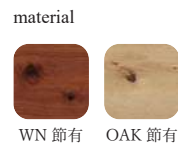

ITEM
 GRAND III 100*100 DINING TABLE WN (steel leg ONE LEG type)
 KARASU DINING CHAIR DBL
 TOBI 160 SIDE BOARD WN (Lo type)

BOIL III DINING TABLE
 ボイルⅢ ダイニングテーブル

商品展開—CT : P69、LD : P152



ITEM
 BOIL III 110 DINING TABLE WN (steel leg ONE LEG type)
 KOMAKUSA DINING CHAIR BK
 TEDDY II DINING CHAIR BK



ホワイトオーク節有材。柾目材にしか現れない、虎斑を有している場合があります。



1本脚の現行モデルは、補強板が追加されています。
 ※価格サイズには変更ありません。



80*70 WN (スチール1本脚)



80*70 OAK (スチール1本脚)



ホワイトオーク節有材。柾目材にしか現れない、虎斑を有している場合があります。



1本脚の現行モデルは、補強板が追加されています。
 ※価格サイズには変更ありません。



OAK (スチール1本脚)



WN (スチール1本脚)

product launch 2017

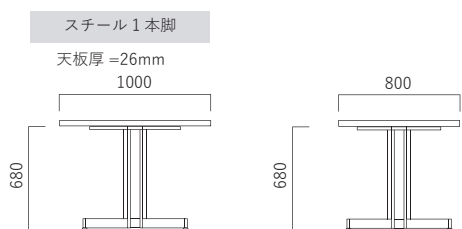

サイズ	〈100*100〉 W1000×D1000×H706mm 〈80*70〉 W 800×D 700×H706mm
材質	〈WN〉ウォールナット節有無垢 〈OAK〉ホワイトオーク節有無垢
塗装	〈木部〉オイル塗装 〈スチール〉粉体塗装
生産地	福岡県
F☆☆☆☆	価格 〈100*100〉 118,000円 (税込129,800円) 〈80*70〉 83,000円 (税込 91,300円)

product launch 2017

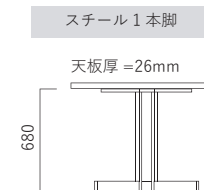

サイズ	〈110〉 W1100×D1100×H706mm
材質	〈WN〉ウォールナット節有無垢 〈OAK〉ホワイトオーク節有無垢
塗装	〈木部〉オイル塗装 〈スチール〉粉体塗装
生産地	福岡県
F☆☆☆☆	価格 132,000円 (税込145,200円)

RAGUA II ・ラグア II・

個性が際立つライブエッジテーブル。
アメリカンブラックウォールナットと、ホワイトオークとともに希少な材料です。
その中でも「耳付き材」という、更に価値の高いマテリアルを用意しました。
一点ものの風格を持つテーブルは、ダイニングで一際目を惹く存在です。



ITEM
RAGUA II 200 DINING TABLE WN (oil finish / steel leg A type)



180 OAK ウレタン塗装(スチール脚A)



180 OAK ウレタン塗装(スチール脚B)



200 WN オイル塗装(スチール脚C)



200 WN オイル塗装(スチール脚D)

脚間寸法
※スチール脚は脚位置を調整出来ます。
(内側 = 内側に取り付けた場合の脚間 / 外側 = 外側に取り付けた場合の脚間)

スチール脚 A	スチール脚 B	スチール脚 C	スチール脚 D
天板厚 = 25mm			
150DT 内側 W1140 外側 W1240 165DT 内側 W1290 外側 W1390 180DT 内側 W1440 外側 W1540 200DT 内側 W1600 外側 W1700	150DT 内側 W1151 外側 W1251 165DT 内側 W1301 外側 W1401 180DT 内側 W1451 外側 W1551 200DT 内側 W1611 外側 W1711	150DT 内側 W1170 外側 W1270 165DT 内側 W1320 外側 W1420 180DT 内側 W1470 外側 W1570 200DT 内側 W1630 外側 W1730	150DT 内側 W1170 外側 W1270 165DT 内側 W1320 外側 W1420 180DT 内側 W1470 外側 W1570 200DT 内側 W1630 外側 W1730

Characteristics of the live edge

耳部分は、特に個性が強く出やすいマテリアルです。カタログや展示物との違いは必ず発生します。一点モノであることを価値として、ご理解いただける方におすすめます。



木材は、外側から腐食が始まります。そのため、丸太の一番外周部にあたる耳は材料として価値が高く、希少です。



ITEM
RAGUA II 180 DINING TABLE OAK (polyurethane finish / steel leg D type)
METORO DINING CHAIR BK

OAKは、ホワイトオーク節有材の板目を用いています。これは、丸太をスライスしたときの表情に合わせるためです。

サイズ	〈150〉 W1500×D850×H705mm 〈165〉 W1650×D850×H705mm 〈180〉 W1800×D850×H705mm 〈200〉 W2000×D850×H705mm ※耳付きの為Dは個体差があります。	塗装	〈天板〉オイル塗装 or ウレタン塗装 〈スチール脚〉粉体塗装
材質	〈WN〉ウォールナット節有無垢 〈OAK〉ホワイトオーク節有無垢	生産地	福岡県
		F☆☆☆☆	価格
			〈150〉 154,000円 (税込169,400円) 〈165〉 164,000円 (税込180,400円) 〈180〉 172,000円 (税込189,200円) 〈200〉 188,000円 (税込206,800円)



KABUTO -カブト-

ウォールナットの質感を末永く楽しむテーブル。
天板の厚みが43mmという圧倒的な存在感があるアイテムです。
ウォールナットの深みのあるブラウン色は経年変化で薄くなっていく特性があります。
こちらは、末永く色味を楽しんでいただくため、カブト専用の調色をほどこしています。
本来は、テーブルに使用するのをためらうほど、贅沢な材料のため、大量生産ができません。
そのため、作り手の協力で、サイズオーダー、塗装オーダーが可能になっています。

ITEM
KABUTO 170*90 DINING TABLE WN (oil finish / steel leg A type)
METRO DINING CHAIR WN
METRO DINING CHAIR BK

KABUTO DINING TABLE
カブト ダイニングテーブル

商品展開 - CT : P71、LD : P153

60日

DT
A/B
C/D

finish



170*90 オイル塗装(スチール脚A)



170*90 オイル塗装(スチール脚B)



170*90 オイル塗装(スチール脚C)



170*90 オイル塗装(スチール脚D)



サイズ H723mm
材質 ウォールナット節有無垢
塗装 <天板>オイル塗装 or ウレタン塗装
<スチール脚>粉体塗装
生産地 福岡県
F☆☆☆☆

product launch 2017

脚間寸法
(内側 = 内側に取付けた場合の脚間 / 外側 = 外側に取付けた場合の脚間)

スチール脚 A	スチール脚 B	スチール脚 C	スチール脚 D
天板厚 = 43mm			
150DT 内側 W1040 外側 W1140 160DT 内側 W1140 外側 W1240 170DT 内側 W1240 外側 W1340 180DT 内側 W1340 外側 W1440 190DT 内側 W1440 外側 W1540 200DT 内側 W1540 外側 W1640 210DT 内側 W1640 外側 W1740 220DT 内側 W1740 外側 W1840 230DT 内側 W1840 外側 W1940	150DT 内側 W1050 外側 W1150 160DT 内側 W1150 外側 W1250 170DT 内側 W1250 外側 W1350 180DT 内側 W1350 外側 W1450 190DT 内側 W1450 外側 W1550 200DT 内側 W1550 外側 W1650 210DT 内側 W1650 外側 W1750 220DT 内側 W1750 外側 W1850 230DT 内側 W1850 外側 W1950	150DT 内側 W1070 外側 W1170 160DT 内側 W1170 外側 W1270 170DT 内側 W1270 外側 W1370 180DT 内側 W1370 外側 W1470 190DT 内側 W1470 外側 W1570 200DT 内側 W1570 外側 W1670 210DT 内側 W1670 外側 W1770 220DT 内側 W1770 外側 W1870 230DT 内側 W1870 外側 W1970	150DT 内側 W1070 外側 W1170 160DT 内側 W1170 外側 W1270 170DT 内側 W1270 外側 W1370 180DT 内側 W1370 外側 W1470 190DT 内側 W1470 外側 W1570 200DT 内側 W1570 外側 W1670 210DT 内側 W1670 外側 W1770 220DT 内側 W1770 外側 W1870 230DT 内側 W1870 外側 W1970

幅 W (cm)	奥行 D (cm)				
	80	85	90	95	100
150	195,000円 (税込214,500円)	205,000円 (税込225,500円)	215,000円 (税込236,500円)	225,000円 (税込247,500円)	235,000円 (税込258,500円)
160	205,000円 (税込225,500円)	215,000円 (税込236,500円)	225,000円 (税込247,500円)	235,000円 (税込258,500円)	245,000円 (税込269,500円)
170	215,000円 (税込236,500円)	225,000円 (税込247,500円)	235,000円 (税込258,500円)	245,000円 (税込269,500円)	255,000円 (税込280,500円)
180	225,000円 (税込247,500円)	235,000円 (税込258,500円)	245,000円 (税込269,500円)	255,000円 (税込280,500円)	265,000円 (税込291,500円)
190	240,000円 (税込264,000円)	250,000円 (税込275,000円)	260,000円 (税込286,000円)	270,000円 (税込297,000円)	280,000円 (税込308,000円)
200	250,000円 (税込275,000円)	260,000円 (税込286,000円)	270,000円 (税込297,000円)	285,000円 (税込313,500円)	295,000円 (税込324,500円)
210	260,000円 (税込286,000円)	275,000円 (税込302,500円)	290,000円 (税込319,000円)	305,000円 (税込335,500円)	320,000円 (税込352,000円)
220	275,000円 (税込302,500円)	285,000円 (税込313,500円)	300,000円 (税込330,000円)	315,000円 (税込346,500円)	330,000円 (税込363,000円)
230	285,000円 (税込313,500円)	300,000円 (税込330,000円)	315,000円 (税込346,500円)	330,000円 (税込363,000円)	345,000円 (税込379,500円)

DON -ドン-

存在感のある木脚からデザインを起こしたテーブル。
オーソドックスな4本脚のテーブルですが、脚を9センチという太さにすることで、他にない重厚感をだしています。
天板と脚をつなぐ幕板は、少し内側に配することで、天板の印象を崩すことなく、ささえる構造としています。
セミオーダーにて様々なサイズをご用意しておりますので、ライフスタイルに合わせてお選びください。



ITEM
DON 180*85 DINING TABLE WN (polyurethane finish)
HOTAKA DINING CHAIR WN

DON DINING TABLE
ドン ダイニングテーブル

受注生産 60日

material
WN 節有 OAK 節有

finish
オイル ウレタン

ITEM
DON 180*85 DINING TABLE WN (polyurethane finish)
HOTAKA DINING CHAIR WN



WNは天板、幕板、脚、全てにウォールナット材を用いています。木質感を活かしたいときに、最適なインテリアです。

ITEM
DON 150*85 DINING TABLE OAK (polyurethane finish)
NOKIA II DINING CHAIR OAK
BOSS III DINING BENCH OAK
TEDDY II DINING CHAIR BK



OAKは、柾目節有材のホワイトオークを用いています。柾目材にしか現れない、虎斑を有している場合があります。

product launch 2020

脚間寸法

天板厚 = 20mm

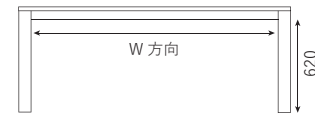

- W140-1210
- W150-1310
- W160-1410
- W170-1510
- W180-1610
- W190-1710
- W200-1810
- W210-1910
- W220-2010



- D85-660
- D90-710
- D95-760

サイズ H700mm
材質 <WN>ウォールナット節有無垢
<OAK>ホワイトオーク節有無垢
塗装 オイル塗装 or ウレタン塗装
生産地 福岡県
F☆☆☆☆

価格一覧		奥行 D (cm)		
		85	90	95
幅 W (cm)	140	150,000円 (税込165,000円)	153,000円 (税込168,300円)	156,000円 (税込171,600円)
	150	154,000円 (税込169,400円)	158,000円 (税込173,800円)	162,000円 (税込178,200円)
	160	160,000円 (税込176,000円)	163,000円 (税込179,300円)	167,000円 (税込183,700円)
	170	165,000円 (税込181,500円)	169,000円 (税込185,900円)	173,000円 (税込190,300円)
	180	170,000円 (税込187,000円)	175,000円 (税込192,500円)	180,000円 (税込198,000円)
	190	175,000円 (税込192,500円)	181,000円 (税込199,100円)	187,000円 (税込205,700円)
	200	180,000円 (税込198,000円)	187,000円 (税込205,700円)	195,000円 (税込214,500円)
	210	185,000円 (税込203,500円)	193,000円 (税込212,300円)	201,000円 (税込221,100円)
	220	190,000円 (税込209,000円)	199,000円 (税込218,900円)	209,000円 (税込229,900円)

ATORI DINING TABLE
アトリ ダイニングテーブル

カジュアルに使える本格国産テーブル。

天板は突板を風車のように貼り合わせて作られています。段差無く、こういった作業を行うには高度な技術が必要です。また、四方は突板と同素材の無垢で組んでいるため、角部分に何かをぶつけたりしても突板が剥がれるのを防いでくれます。無垢部分は上部と下部を別の角度で削り出しているため、シャープな印象を保ちながら、手触りの良いテーブルに仕上がりました。スチール脚は4種類のデザインからセレクトしていただけます。



ITEM
ATORI 180 DINING TABLE WN (steel leg D type)
KOMAKUSA DINING CHAIR BK
TOBI 160 SIDE BOARD WN (Hi type)

商品展開→CT: P71, LD: P153

material

DT

A	B
C	D

WN OAK



150 OAK(スチール脚A)



180 WN(スチール脚B)



150 OAK(スチール脚C)



180 WN(スチール脚D)

product launch 2016

脚間寸法

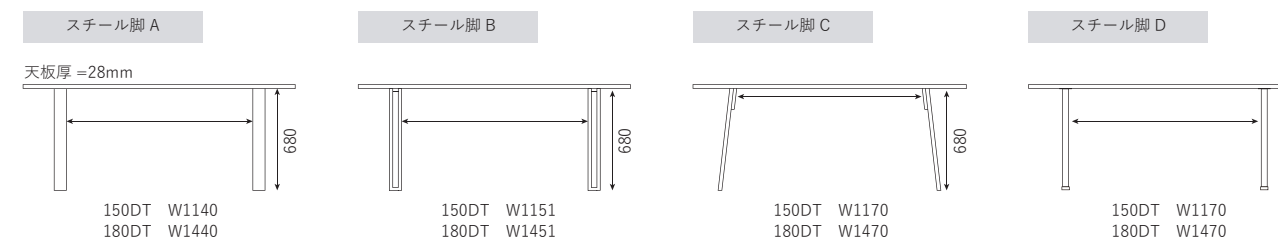

サイズ <150> W1500×D850×H708mm
<180> W1800×D850×H708mm

材質 <WN> [天板]ウォールナット突板
[天板面材]ウォールナット無垢
<OAK> [天板]ホワイトオーク突板
[天板面材]ホワイトオーク無垢

塗装 <天板>ウレタン塗装
<スチール>粉体塗装

生産地 福岡県

F☆☆☆☆

価格
<150> 94,000円 (税込103,400円)
<180> 100,000円 (税込110,000円)

REKIO DINING TABLE
レキオ ダイニングテーブル

突板でしか出来ない表現にこだわったテーブル。
矢張りのデザインを大胆に用いることで、トラディショナルな雰囲気を持った表情となりました。
面材には無垢材を用いていますので、外観はもちろんのこと、耐久度もあがっています。
スチール脚は4種類のデザインからセレクトしていただけます。



ITEM
REKIO 180 DINING TABLE WN (steel leg B type)
HOTAKA DINING CHAIR BK

商品展開→CT : P71、LD : P153

DT

A	B
C	D

material

WN OAK



150 OAK(スチール脚A)



180 WN(スチール脚B)



180 WN(スチール脚C)



150 OAK(スチール脚D)

product launch 2020

脚間寸法

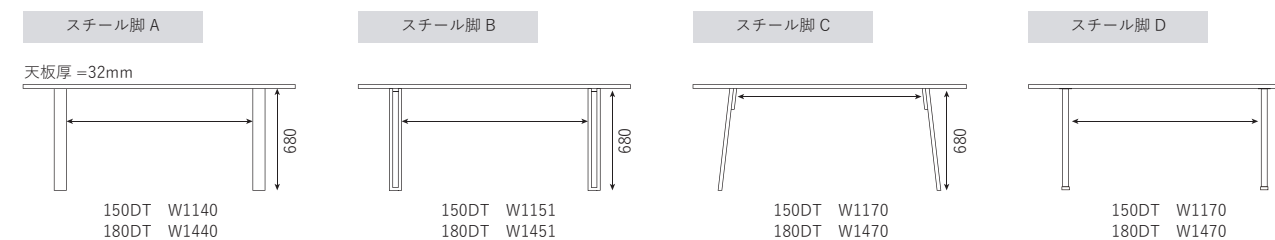

サイズ <150> W1500×D850×H712mm
<180> W1800×D850×H712mm

材質 <WN> [天板]ウォールナット突板
[天板面材]ウォールナット無垢
<OAK> [天板]ホワイトオーク突板
[天板面材]ホワイトオーク無垢

塗装 <天板>ウレタン塗装
<スチール>粉体塗装

生産地 福岡県

F☆☆☆☆

価格
<150> 114,000円 (税込125,400円)
<180> 124,000円 (税込136,400円)

MEGURO ・メグロ・

機能と美観を兼ね備えたテーブル。

高性能素材として用いられるメラミン材を天板に用いています。

メラミンは、熱や汚れ、キズに強いので、カフェやレストランで、よく使用されています。

しかし、単一的な見た目になってしまうので、ウォールナットの無垢材を

しっぽう留めで組み、デザイン性を高くしています。木部と異素材の対比が映えるシックな色合いです。

ニッポネアシリーズのスチール脚4型から、脚をセレクトでき、脚間の位置も調整可能です。



ITEM
MEGURO 180 DINING TABLE WN・GY (steel leg B type)
KILET DINING CHAIR WN



GY石目は、コンクリートのような質感を表現したメラミン化粧板です。日本製のメラミンは、高い機能性はもちろんのこと、装飾性も評価されています。



WH石目は、大理石を模したデザインです。高級感そのままに高いコストパフォーマンスをだしています。

ITEM
MEGURO 150 DINING TABLE WN・BK (steel leg B type)
KARASU DINING CHAIR BK
KARASU DINING CHAIR DBL



BKは、もっともコントラストが強く、モダンな仕上がりです。



150BK (スチール脚A)



180GY石目 (スチール脚B)



180WH石目 (スチール脚C)



150BK (スチール脚D)

脚間寸法
(内側 = 内側に取付けた場合の脚間 / 外側 = 外側に取付けた場合の脚間)

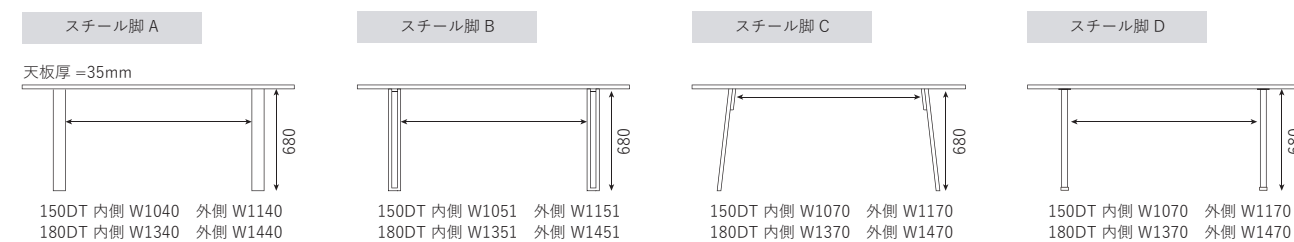

サイズ	〈150〉 W1500×D850×H715mm 〈180〉 W1800×D850×H715mm	塗装	〈木部〉オイル塗装 〈スチール〉粉体塗装
材質	〈木部〉ウォールナット無垢 〈天板〉メラミン化粧板	生産地	福岡県
		F☆☆☆☆	価格
			〈150BK〉 116,000円 (税込127,600円)
			〈180BK〉 123,000円 (税込135,300円)
			〈150石目〉 121,000円 (税込133,100円)
			〈180石目〉 127,000円 (税込139,700円)

FREIRE -フレイレ-

かわったカタチで人をつなぐテーブル。

パツと見た目で、目を惹くデザインを天板形状に用いています。

ヨーロッパに古くからある学校のモニュメントをベースに、デザインを考えました。

見慣れない、いびつな形は材料を贅沢に使わないと作れません。

それでも、このような形を選んだのは人と人がつながる場を作りたいからでした。

テーブルは、家はもちろん、カフェやオフィスなど場所を限らず、人が集まる場所となります。

フレイレは、どの辺に座っても、人と人が真正面にこない設計としています。

視線というのは、とても気になるものです。向かい合ってしまうと、緊張感を高めてしまいます。

それを自然にずらすことで、柔和なコミュニケーションの場とする意図がこちらのデザインに含まれています。

座る場所を選ばず、設置も壁側や中央に置いても違和感なく馴染みます。

自由な発想で使っていただきたいアイテムです。



ITEM
FREIRE 180 DINING TABLE WN (oil finish / steel leg)
KARASU DINING CHAIR DBL
KARASU DINING BENCH DBL



ITEM
FREIRE 150 DINING TABLE OAK (oil finish / wood leg)
KOMAKUSA DINING CHAIR LBL
KOMAKUSA DINING CHAIR LGY
TEDDY II DINING CHAIR LBL
TEDDY II DINING CHAIR LGY

FREIRE DINING TABLE
フレイレ ダイニングテーブル

受注生産 60日

material
WN 節有 OAK 節有

finish
オイル ウレタン



ITEM
FREIRE 180 DINING TABLE WN (oil finish / wood leg)
RINNE DINING CHAIR (WN / GY)
RINNE DINING CHAIR (WN / BL)



180 WN オイル塗装(無垢脚)



150 OAK オイル塗装(スチール脚)



ITEM
FREIRE 150 DINING TABLE OAK (oil finish / wood leg)
KOMAKUSA DINING CHAIR LBL
KOMAKUSA DINING CHAIR LGY
TEDDY II DINING CHAIR LBL
TEDDY II DINING CHAIR LGY

脚間寸法 (特殊な形状のため、おおよその値となります。)

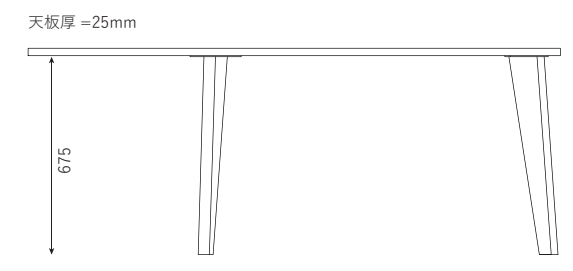
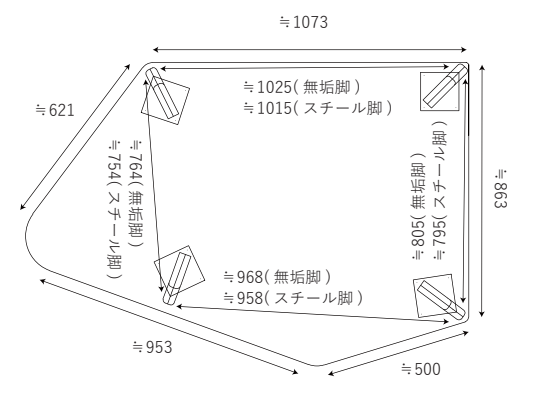
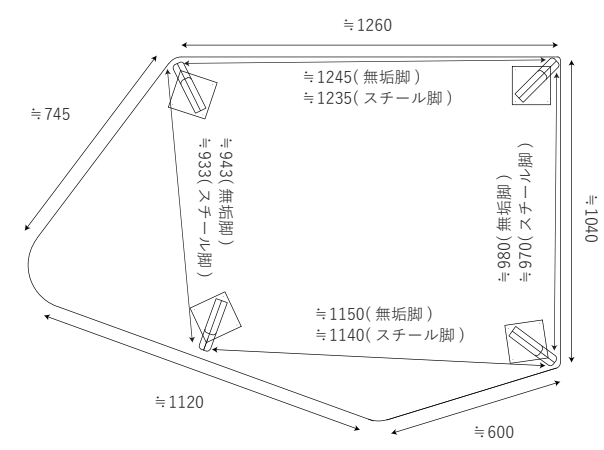

【180】

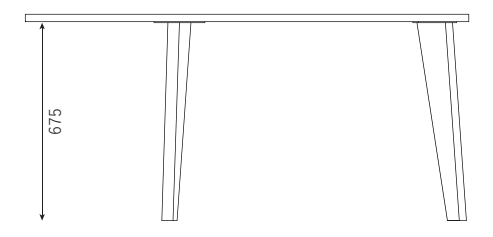

【150】



ITEM
FREIRE 180 DINING TABLE WN (oil finish / steel leg)
KARASU DINING CHAIR DBL
KARASU DINING BENCH DBL

product launch 2022

サイズ	〈150〉 W1505×D1030×H700mm 〈180〉 W1807×D1240×H700mm	価格	〈150無垢脚〉 222,000円 (税込244,200円) 〈180無垢脚〉 270,000円 (税込297,000円) 〈150スチール脚〉 200,000円 (税込220,000円) 〈180スチール脚〉 248,000円 (税込272,800円)
材質	〈WN〉ウォールナット節有無垢 〈OAK〉ホワイトオーク節有無垢		
塗装	〈木部〉オイル塗装 or ウレタン塗装 〈スチール〉粉体塗装		
生産地	福岡県		
F☆☆☆☆			



ガラスに無骨な無垢脚を組み合わせたテーブル
無垢で組まれた脚に、1.2センチのガラスを載せただけの、単純な構成です。
透明ガラスから、無垢部分の構造が見えるため、無機質な要素と、天然木のナチュラルな要素が組み合わさっています。
ダイニングシーンではもちろん、ディスプレイとしても見栄えがよく様々な用途にマッチします。
ガラスという素材の特性により、光との組み合わせで様々な演出が可能です。



天板には、日本製の強化ガラスをもちいています。角部分はアールをとったデザインにしています。

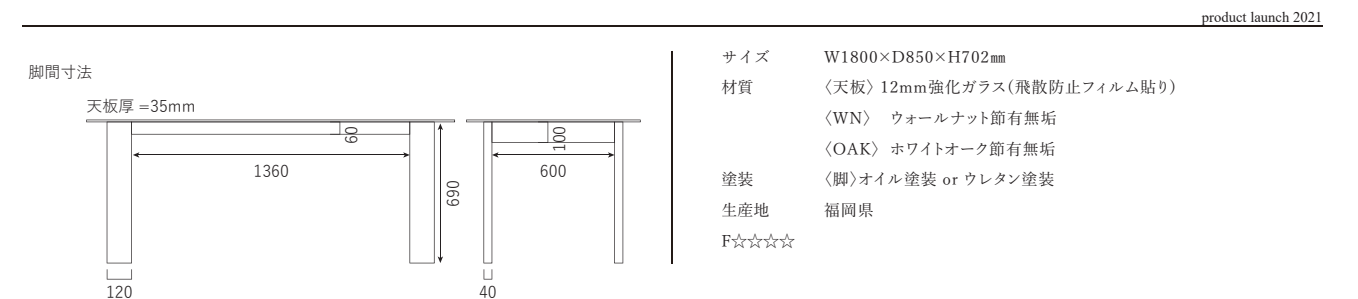

価格
270,000円(税込297,000円)



贅沢をカタチにした無垢のテーブル
脚には10センチという極太の角柱脚をもちいているため、存在感が大きいです。
また、組み合わせた特徴的な板脚は、5センチというこれまた贅沢な厚みの無垢材用いて制作しています。
重厚な天板があるからこそできる構造で、様々な場面で目を惹くデザインとなっています。



ITEM
CRUISE 200*90 DINING TABLE WN (polyurethane finish)
MATSUKAZE DINING CHAIR (WN/BE)
KONISU 100 CHEST WN (Hi type)



大型船のように、堂々とした船首から船底にかけての姿をイメージした脚のデザインです。横方向から見ると、威風堂々とした佇まいです。奥行方向からだと印象が変わり、シャープな見た目となります。通常の端につける脚と異なり、椅子の配置の自由度が上がりますので、多人数で座りたいシーンでもオススメできるカタチです。

product launch 2021

脚間寸法

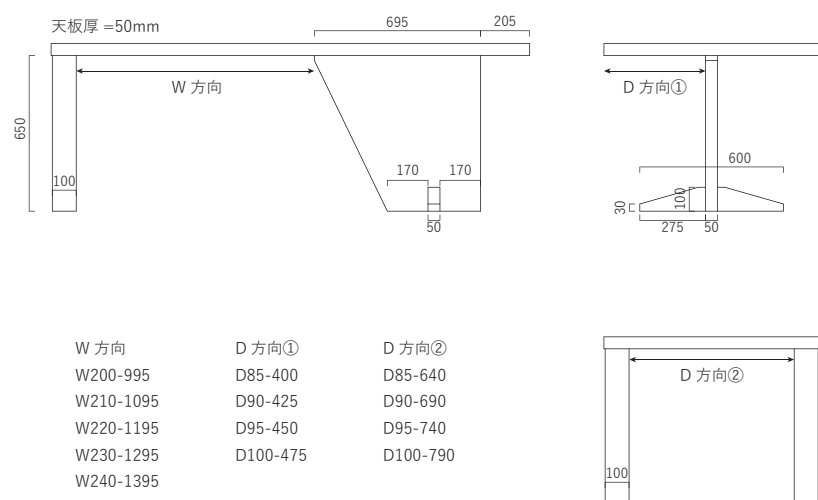

サイズ H700mm
材質 ウォールナット節有無垢
塗装 オイル塗装 or ウレタン塗装
生産地 福岡県
F☆☆☆☆

W 方向	D 方向①	D 方向②
W200-995	D85-400	D85-640
W210-1095	D90-425	D90-690
W220-1195	D95-450	D95-740
W230-1295	D100-475	D100-790
W240-1395		

幅 W (cm)	奥行 D (cm)			
	85	90	95	100
200	392,000円 (税込431,200円)	407,000円 (税込447,700円)	422,000円 (税込464,200円)	436,000円 (税込479,600円)
210	407,000円 (税込447,700円)	436,000円 (税込479,600円)	466,000円 (税込512,600円)	495,000円 (税込544,500円)
220	422,000円 (税込464,200円)	451,000円 (税込496,100円)	495,000円 (税込544,500円)	540,000円 (税込594,000円)
230	436,000円 (税込479,600円)	466,000円 (税込512,600円)	510,000円 (税込561,000円)	569,000円 (税込625,900円)
240	451,000円 (税込496,100円)	481,000円 (税込529,100円)	525,000円 (税込577,500円)	598,000円 (税込657,800円)



LD

椅

寛

日本らしいコンセプトの家具。

LDは狭い住環境から考えたされた仕組みであり、

もともと床で生活していた日本人のアイデンティティに近いものだと思います。

食事をゆつくりとするための場所として適切です。

椅子フレーム、テーブル、クッションとそれぞれの得意な工場で作ることができるので、

自信をもってお勧めできるシリーズです。



REIKI -レイキ-

ダイニングスペースを贅沢に使う。

通常の椅子よりも、贅沢な座面や背もたれにして、食事の時間を華やかにするLDセットです。

ソファを置くほどのスペースが無い場合は、広い座面でゆったりと過ごしていただけます。

広いダイニングスペースのときは、部屋の形にあわせて、正方形や長方形の、団らんのカタチを作ることができます。

ITEM
REIKI 167 LD LEFT ARM WN
REIKI 100 LD ARM LESS WN
REIKI 100 LD BACK LESS WN
GRAND III 100*100 LD TABLE (steel leg ONE LEG type) WN
HAKUCHI 120 OPEN DINING BOARD WN
HAKUCHI 80 OPEN DINING BOARD WN

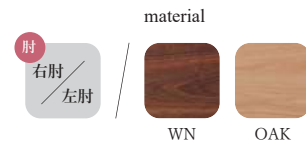

ITEM
REIKI 150 LD ARM LESS OAK
REIKI 150 LD BACK LESS OAK
VOTE III 150 LD TABLE (steel leg D type) OAK



167 右肘 OAK



150 肘無 WN



100 肘無 OAK

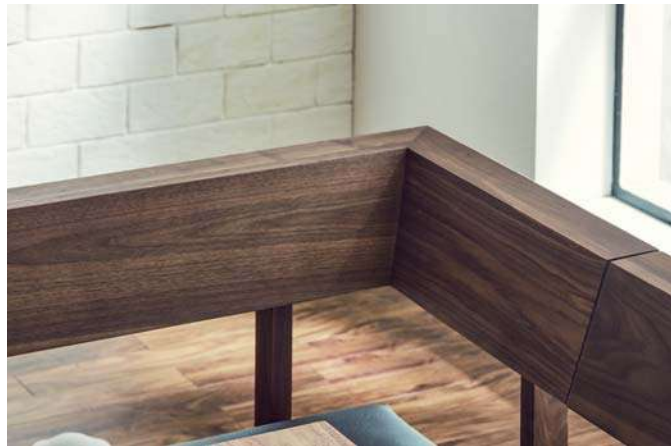

L字に天板が付いた格好の背もたれは、肘をかける場所としても使うことが可能です。肘は留めでつないでいるため、モダンな印象が引き立ちます。



様々なバリエーションを用意しておりますので、お部屋の形と、ライフスタイルに合わせてセレクトできます。



150 背無 WN



100 背無 OAK

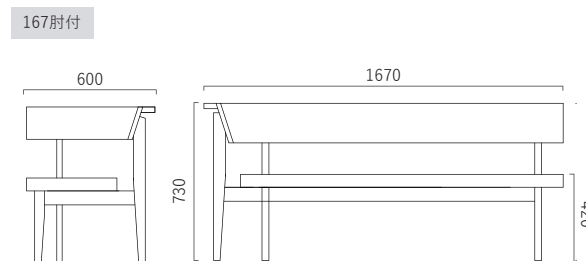

167肘付

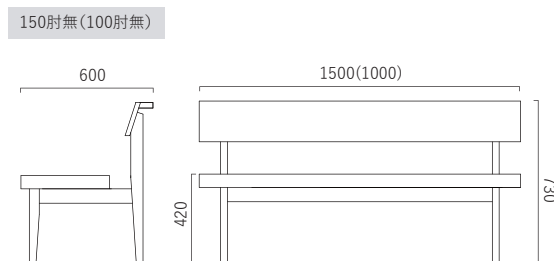

150肘無(100肘無)

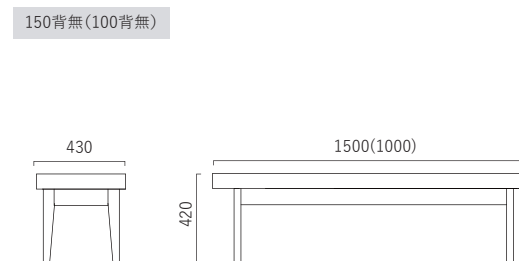

150背無(100背無)

主材 <座面> PVC
<WN> ウォールナット無垢
<OAK> ホワイトオーク無垢
塗装 ウレタン塗装
生産地 <クッション> 福岡県
<フレーム> 岐阜県
F☆☆☆☆

価格
<167肘付> WN 118,000円 (税込129,800円)
OAK 110,000円 (税込121,000円)
<150肘無> WN 108,000円 (税込118,800円)
OAK 100,000円 (税込110,000円)
<150背無> WN 70,000円 (税込 77,000円)
OAK 66,000円 (税込 72,600円)
<100肘無> WN 88,000円 (税込 96,800円)
OAK 80,000円 (税込 88,000円)
<100背無> WN 63,000円 (税込 69,300円)
OAK 60,000円 (税込 66,000円)

LD COMBINATION

レイキシリーズは、ニッポネアのダイニングテーブルと組み合わせることで、様々なダイニングシーンを構成できます。

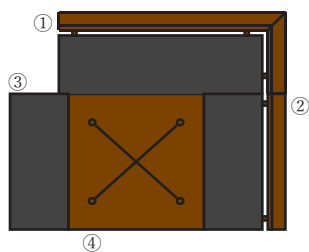

- ①167左肘LD レイキ
- ②100肘無LD レイキ
- ③100背無LD レイキ
- ④100LDテーブル グランドⅢ

正方形のテーブルと組み合わせると、コンパクトな構成が可能です。必要に応じて背無LDを追加すると、多人数でも座れます。

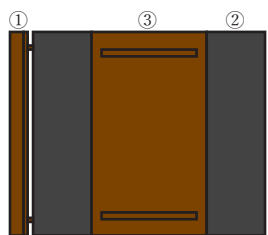

- ①150肘無LD レイキ
- ②150背無LD レイキ
- ③150LDテーブル ポートⅢ

対面式ならば、カフェのような雰囲気演出できます。片肘だけで使うのも、贅沢な気分です。

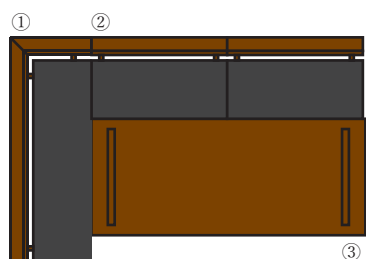

- ①167左肘LD レイキ
- ②100肘無LD レイキ*2
- ③200LDテーブル ラグアⅡ

カウチ型にすると、皆の視線をそろえることができます。リビングシーン向けの形です。

MORE LD TABLE

下記テーブル天板は、LDテーブルの高さも展開しております。詳細は、それぞれダイニングテーブルのページをご覧ください。
※価格は、LDテーブル、ダイニングテーブル共通となります。



100*100 WN (スチール1本脚)

GRAND Ⅲ LD TABLE

グランドⅢ リビングダイニングテーブル

material



WN 節有 OAK 節有

高さは、650mmとなります。

商品詳細は、116Pに記載。



OAK (スチール1本脚)

BOIL Ⅲ LD TABLE

ボイルⅢ リビングダイニングテーブル

material



WN 節有 OAK 節有

高さは、650mmとなります。

商品詳細は、117Pに記載。



150 OAK 角面 (スチール脚D)

VOTE Ⅲ LD TABLE

ポートⅢ リビングダイニングテーブル

material



WN 節有 OAK 節有

type



角面 船底面

高さは、650mmとなります。

商品詳細は、106Pに記載。



180 WN オイル塗装 (スチール脚D)

WALLECE VI LD TABLE

ウォレスVI リビングダイニングテーブル

material



WN 節有 OAK 節有

finish



オイル ウレタン

高さは、644mmとなります。

商品詳細は、110Pに記載。



180 OAK ウレタン塗装 (スチール脚D)

RESTER LD TABLE

レスター リビングダイニングテーブル

material



WN 節有 OAK 節有

finish



オイル ウレタン

高さは、644mmとなります。

商品詳細は、114Pに記載。



200 WN オイル塗装 (スチール脚D)

RAGUA II LD TABLE

ラグアⅡ リビングダイニングテーブル

material



WN 節有 OAK 節有

finish



オイル ウレタン

高さは、649mmとなります。

商品詳細は、120Pに記載。



170*90 WN オイル塗装 (スチール脚D)

KABUTO LD TABLE

カブトリビングダイニングテーブル

finish



オイル ウレタン

受注生産
60日

高さは、667mmとなります。

商品詳細は、124Pに記載。



180 WN (スチール脚D)

ATORI LD TABLE

アトリリビングダイニングテーブル

material



WN OAK

高さは、652mmとなります。

商品詳細は、130Pに記載。



150 OAK (スチール脚D)

REKIO LD TABLE

レキオリビングダイニングテーブル

material



WN OAK

高さは、656mmとなります。

商品詳細は、132Pに記載。



150 WN・BK (スチール脚D)

MEGURO LD TABLE

メグロリビングダイニングテーブル

color



BK GY 石目 WH 石目

高さは、659mmとなります。

商品詳細は、136Pに記載。



CHAIR

椅

人を支えるために必要なこと。

椅子づくりは限られた工場ではできません。

驚くほど多くのパーツから構成される椅子は、家具の中でも最もハードに扱われます。

そのため、厳しい基準をもうけて、安心して使い続けることができるようにつくっています。

ホゾ組みや曲げなどの技術を駆使して、高い強度と良質なデザインを追い求めます。

NOKIA II DINING CHAIR

ノキアII ダイニングチェア

シンプルなテーブルと相性の良い、ベーシックかつハイグレードなチェア。
 脚物家具の名産地である飛騨高山にて、生み出されたこの椅子は見た目以上に軽く、強く仕上がっています。
 背板には幅広い無垢材の曲げを使用し、背当たりのよい掛け心地です。
 座面には高密度のウレタンフォームを二層用いており、着座の衝撃を和らげながら、へたりに強い構造です。
 通常、椅子の重量を軽く製作する為には、座面下の構造に、
 布パネやウェービングベルトを使用しますが、どうしてもへたりの可能性を排除できません。
 そのため、ノキアでは座面下にも合板を用いることで、より高い耐久性を持つ仕様です。



ITEM
NOKIA II DINING CHAIR WN



OAK



BK

product launch 2016

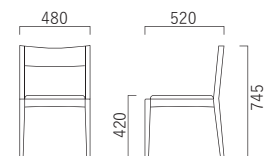

サイズ	W480×D520×H745×SH420mm	
材質	〈WN〉ウォールナット無垢 〈OAK〉ホワイトオーク無垢 〈BK〉ビーチ無垢 〈座面〉PVC	
塗装	ウレタン塗装	価格
生産地	岐阜県	〈WN〉 35,000円 (税込38,500円)
F☆☆☆☆		〈OAK〉 32,000円 (税込35,200円)
		〈BK〉 29,000円 (税込31,900円)

KILET DINING CHAIR

キレット ダイニングチェア

カーブを描く背もたれが特徴的なセミアームチェア。
 ノキア同様飛騨高山にて生産されており、ウレタンや軽さなどの特徴を引き継いでいます。
 背もたれは線が細くスタイリッシュなデザインながらも、背中をしっかりサポートしてくれます。
 笠木の持ちやすさは、椅子の出し入れがスムーズで暮らしのストレスも与えません。
 ウォールナットとオーク、なんにでも合わせやすいブラックをご用意しています。



ITEM
KILET DINING CHAIR WN



OAK



BK

product launch 2020

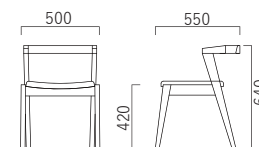

サイズ	W500×D550×H640×SH420mm	
材質	〈WN〉ウォールナット無垢 〈OAK〉ホワイトオーク無垢 〈BK〉ビーチ無垢 〈座面〉PVC	
塗装	ウレタン塗装	価格
生産地	岐阜県	〈WN〉 42,000円 (税込46,200円)
F☆☆☆☆		〈OAK〉 38,000円 (税込41,800円)
		〈BK〉 34,000円 (税込37,400円)

KOMAKUSA DINING CHAIR

コマクサ ダイニングチェア

かわいらしいフォルムの木製チェア。
厚みのある無垢材を贅沢に使用し、シンプルに仕上げた椅子です。
通常だと、テーブルの天板に用いられるような材料を選定しているにも関わらず、高いコストパフォーマンスをだしています。
また、脚や背柱に目立った補強は入れておりませんが、しっかりと強度が出る所は飛騨の匠ならではの技術です。
トレンドのニュアンスグレー、柔らかなブルー、アクセントとして使いやすいグリーンの新色を追加します。

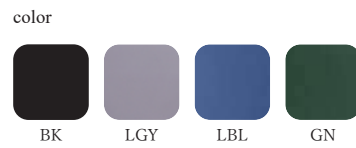

ITEM
KOMAKUSA DINING CHAIR LGY



BK



LBL



GN

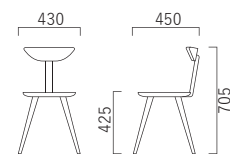

サイズ W430×D450×H705×SH425mm
材質 ビーチ無垢
塗装 ウレタン塗装
生産地 岐阜県
F☆☆☆☆

価格
30,000円 (税込33,000円)

TEDDY II DINING CHAIR

テディⅡ ダイニングチェア

コンパクトな本格スポークチェア。
デザインの源流はヨーロッパにありながら、永く椅子のトレンドを維持しているウインザーチェアです。
粘り気があり、強度があるヨーロッパ産材を用いて、飛騨高山地区で生産しています。
細いスポークを多数入れることで強度とデザインとを両立させており、非常に手間がかかる仕様です。
表面には見えない部分にて、強度アップを図り、丈夫な構造にしています。
トレンドのニュアンスグレー、柔らかなブルー、アクセントとして使いやすいグリーンの新色を追加します。

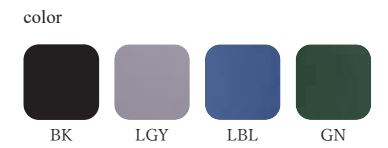

BK



LGY



LBL



GN

ITEM
TEDDY II DINING CHAIR GN

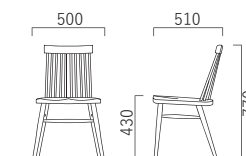

サイズ W500×D510×H770×SH430mm
材質 ビーチ無垢
塗装 ウレタン塗装
生産地 岐阜県
F☆☆☆☆

価格
35,000円 (税込38,500円)

RINNE DINING CHAIR

リンネ ダイニングチェア

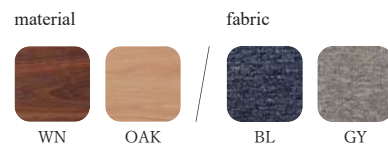

温かみのある可愛いスタッキングチェア。
 総無垢の細身のフレームは、クリーンなデザインで無駄がありません。
 後脚の曲線が背中に加えるように設計されており、小振りながらも、しっかりとした座りです。
 座面は、まあいい形でどの角度からも座りやすく、落ち着いた2色からお選びいただけます。



ITEM
 RINNE DINING CHAIR (WN / BL)
 FREIRE 180 DINING TABLE WN (oil finish / wood leg)



リンネチェアはスタッキングができ、お掃除や来客時に便利です。
 最大5脚スタッキング可能。



WN / BL OAK / GY

product launch 2021

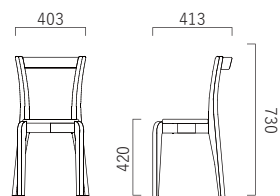

サイズ W403×D413×H730×SH420mm
 材質 <WN>ウォールナット無垢
 <OAK>ホワイトオーク無垢
 <座面>ファブリック生地
 塗装 ウレタン塗装
 生産地 岐阜県
 F☆☆☆☆

価格
 <WN> 43,000円 (税込47,300円)
 <OAK> 41,000円 (税込45,100円)

METRO DINING CHAIR

メトロ ダイニングチェア



縦格子の美しさにこだわったダイニングチェア。
 飛騨高山の職人によって生み出されたハイバックチェアは、腰から背、肩までしっかりとサポートします。
 古くから和のデザインとして用いられる縦格子のデザインは、ダイニングルームの格を上げてくれます。
 背格子を座面下まで伸ばす意匠としているため、高さが1mを超える椅子でありながら、圧迫感を抑えています。



ITEM
 METRO DINING CHAIR WN
 METRO DINING CHAIR BK



WN



OAK-WN



BK

product launch 2016

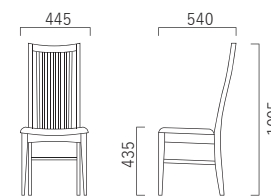

サイズ W445×D540×H1005×SH435mm
 材質 <WN>ウォールナット無垢
 <OAK-WN>レッドオーク無垢、ウォールナット無垢
 <BK>ビーチ無垢 (座面)PVC
 塗装 ウレタン塗装
 生産地 岐阜県
 F☆☆☆☆

価格
 <WN> 49,000円 (税込53,900円)
 <OAK-WN> 40,000円 (税込44,000円)
 <BK> 35,000円 (税込38,500円)

MATSUKAZE DINING CHAIR
マツカゼ ダイニングチェア

浮遊感が美しいモダンなフルアームチェア。
座面は寄り添ってくれるような座り心地に、モール糸と緋調のミックス糸をツイード調に仕上げた高級感のあるファブリックを使用しています。
フレームは無垢材を贅沢に使用し、どの角度から見ても脚の表情が楽しめる曲線美と座面が浮遊して見えるように設計しています。
洗練された個性的なデザインでインテリアにアクセントを与えます。



ITEM
WALLECE VI 200 DINING TABLE WN (steel leg D type)
MATSUKAZE DINING CHAIR (BK/CGY)

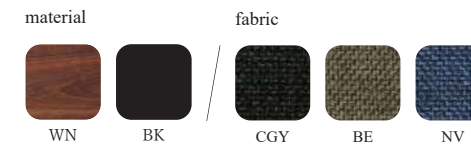

本体色が2種と座面色が3種あり、お部屋のコーディネートによって組み替えられます。



WN / NV



WN / BE



BK / CGY

product launch 2020

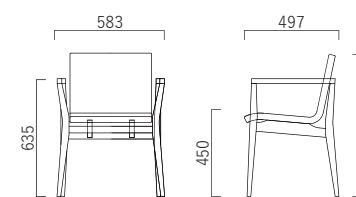

サイズ	W583×D497×H773×SH450mm	価格
材質	〈WN〉ウォールナット無垢 〈BK〉ビーチ無垢 〈座面〉ファブリック生地	〈WN〉 62,000円 (税込68,200円)
塗装	ウレタン塗装	〈BK〉 56,000円 (税込61,600円)
生産地	福岡県	
F☆☆☆☆		

HOTAKA DINING CHAIR

ホタカ ダイニングチェア



ボリュームがある総無垢のウィンザー椅子。
デザインは定番のウィンザー型とトレンドのハーフアームを掛け合わせたスタイル。
座面はノンスリップ加工がほどこされているため、滑りづらくなっています。
職人がこだわったさくりも入っているため、板座の上とは思えない座り心地です。



ITEM
HOTAKA DINING CHAIR BK



WN

OAK

BK

product launch 2020



笠木の部分は、無骨でボリュームがあるデザインですが、
背当たりは優しくフィットしてくれます。

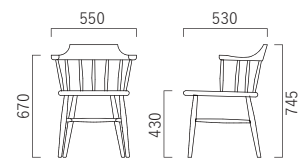

サイズ	W550×D530×H745×SH430mm	価格	
材質	〈WN〉ウォルナット無垢 〈OAK〉ホワイトオーク無垢 〈BK〉ビーチ無垢	〈WN〉	55,000円 (税込60,500円)
塗装	ウレタン塗装	〈OAK〉	51,000円 (税込56,100円)
生産地	岐阜県	〈BK〉	43,000円 (税込47,300円)

HOJIRO III DINING CHAIR

ホオジロ III ダイニングチェア



座り心地にこだわったレトロな椅子。
デザインは少し懐かしい形状ながら、笠木部分がしっかり腰を支えてくれるため、座った人を虜にします。
また、ハーフアームタイプのため座り立ちもしやすく、椅子への出入りも考慮されています。
落ち着いた生地色を取り揃えておりますので、お好みで組み合わせてください。



ITEM
HOJIRO III DINING CHAIR (NA / BK)



BR / BK

NA / BK

product launch 2017



ホオジロの笠木は、腰あたりはもちろん、くつろぐようにかけた時の、
肘のかかり具合まで、計算されて作られています。生産している工房が、
長年かけて作り出したこだわりの構造です。

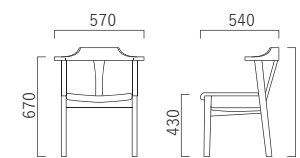

サイズ	W570×D540×H720×SH430mm	価格	
材質	〈木部〉オーク無垢 〈座面〉PVC		
塗装	オイル塗装		
生産地	福岡県		
			56,000円 (税込61,600円)

KARASU DINING CHAIR

カラス ダイニングチェア

スチールならではの華奢さを体現したダイニングチェア。
 トレンドである無垢材×スチール脚のテーブルと相性がとても良い椅子です。
 座面は座る人のカタチに合わせて作られ、長時間座っても疲れにくい仕様になっております。
 木製では考えられないほど、細いデザインを採用していますが、スチール脚は強靱で、耐久力は抜群です。



ITEM
 KARASU DINING CHAIR BK
 KARASU DINING CHAIR DBL
 VOTE III 180 DINING TABLE WN (straight / steel leg B type)

fabric



KARASU DINING BENCH

カラス ダイニングベンチ

華奢な鉄フレームが特徴的なベンチ。
 細く仕上げたフレームと、ファブリックの座面で構成したベンチです。
 同じシリーズのチェアと組み合わせて使用できます。

fabric

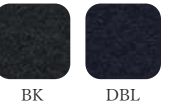

110 DBL



110 BK

product launch 2018

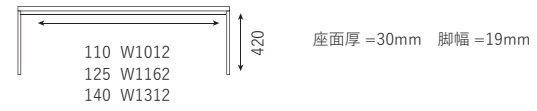

サイズ	〈110〉 W1070×D410×H450mm 〈125〉 W1220×D410×H450mm 〈140〉 W1370×D410×H450mm	
材質	〈座面〉合板、ファブリック 〈脚〉スチール	
塗装	〈脚〉粉体塗装	価格
生産地	福岡県	〈110〉 60,000円 (税込66,000円)
F☆☆☆☆		〈125〉 64,000円 (税込70,400円)
		〈140〉 71,000円 (税込78,100円)

BOSS III DINING BENCH

ボス III ダイニングベンチ

シンプルな無垢×スチールのベンチ。
 ニッポネアシリーズの特徴である、無垢×スチール脚のテーブルに合わせるため
 製作したシンプルなベンチです。3サイズ、2材種で展開しております。

material



110 OAK



110 WN

product launch 2017

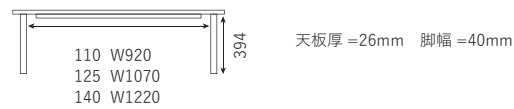

サイズ	〈110〉 W1100×D320×H420mm 〈125〉 W1250×D320×H420mm 〈140〉 W1400×D320×H420mm	
材質	〈WN〉ウォールナット節有無垢 〈OAK〉ホワイトオーク節有無垢	
塗装	〈天板〉オイル塗装 〈脚〉粉体塗装	価格
生産地	福岡県	〈110〉 52,000円 (税込57,200円)
F☆☆☆☆		〈125〉 57,000円 (税込62,700円)
		〈140〉 61,000円 (税込67,100円)

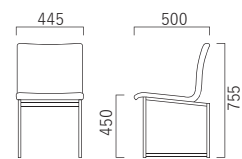

サイズ	W445×D500×H755×SH450mm
材質	〈座面〉成形合板、ファブリック 〈脚〉スチール
塗装	〈スチール〉粉体塗装
生産地	福岡県
F☆☆☆☆	

価格
 40,000円 (税込44,000円)

product launch 2016



STORAGE

納

日本最大の家具産地。

一昔前は婚礼家具の産地として隆盛した大川地区。

今では家具に関わる大小様々な企業が集積し、一大家具産地となっています。

中でも、箱物家具が得意であり、食器棚や収納タンスなど様々な作り手が切磋琢磨しています。

「餅は餅屋」と、昔から言いますが、特にそのスタイルでモノづくりができていく地域です。

OWL -オウル-

素材感を活かした本格ダイニングボード

節が入った突板を用いることで、高い質感を出した食器棚です。

上台は、表面の木目を横方向につながるように仕上げています。

また、奥行きが深い仕様となっているので、収納力も高いです。

オープン部分には、調湿・消臭機能をもったモイスを備え、

天板には、耐久性に優れた燕三条のステンレスを用いています。

足元はカウンター上での作業がしやすいように特殊な台輪仕様です。

耐震ラッチやソフトクローズレールなど、機能面も高いスペックを持ちながら、

ダイニングシーンに映えるアイテムとなっています。



ITEM
OWL 140 OPEN DINING BOARD WN
OWL 70 RB(UPPER) + DUST(LOWER) WN



ITEM
OWL 120 COUNTER BOARD OAK
OWL 70 DINING BOARD OAK
ATORI 180 DINING TABLE OAK (steel leg C type)
TEDDY II DINING CHAIR BK



1 突板の木目を横方向に通すことで美しい外観としています。また収納部分は、奥行内寸420mmと大容量を確保しております。大皿などを収納しても十分に他の食器類も収まります。開き扉には、耐震ラッチ機能も装備しています。

2 OPDBのオープン上部、スライドカウンター上部、下台ダストのオープン上部には、調湿・消臭機能を持ったMOISS(モイス)を装備しています。炊飯器はもちろんスチームオープンなどの家電も快適に使用可能です。



5 取っ手には、専用設計のアルミ製ハンドルを用意しています。また、全ての引出しにHettich社(ドイツ)のソフトクローズレールを装備しています。

6 カウンター高さは950mmあるため、作業もしやすい設計です。台輪の前板部分を奥に入れることで、足元に少しスペースを作っています。細かいところですが、作業するときに足が邪魔にならないように配慮されています。

7 お客様のご要望にお応えして、バリエーションを2色17型展開しております。OPDB4サイズ、70ユニット上台2型、下台3型、さらに、カウンタータイプまでご用意しております。

OWL'S FEATURE

3 上台オープン部分のバックボードには、ペグボードを備えています。スペースを有効活用しつつ、お洒落に使える優れものです。



4 ヘアライン加工を施したステンレス天板を使用しています。サビ、熱、汚れに強く衛生的に使えます。燕三条地域で生産されたSUS304ステンレスです。



material



WN 節有 OAK 節有



100 OPDB WN



120 OPDB OAK



140 OPDB WN



160 OPDB OAK



120 カウンター OAK



140 カウンター WN



70 DB WN



70 RB OAK



70 上台RB+下台ダスト WN



70 上台DB+下台ダスト OAK

商品寸法
() は引出内寸

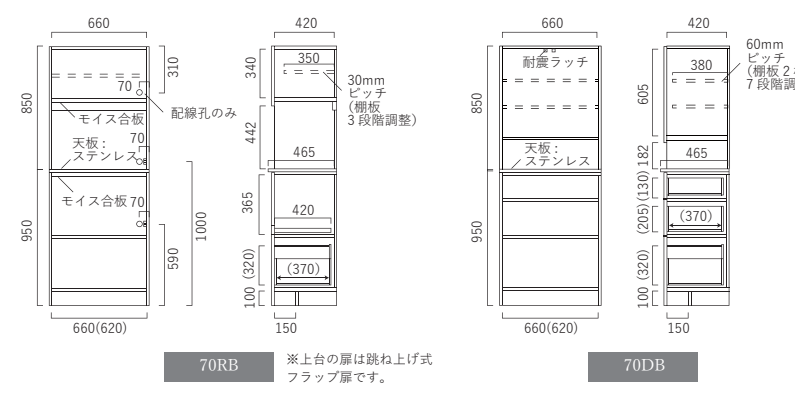
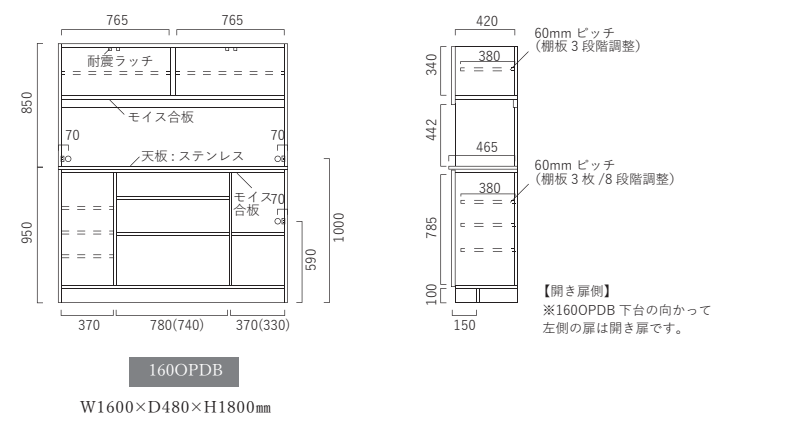
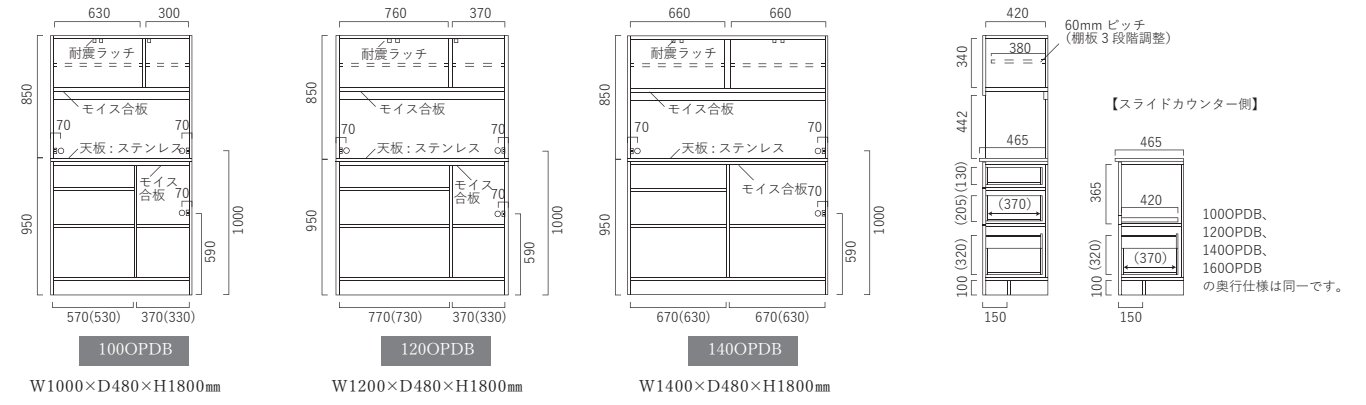
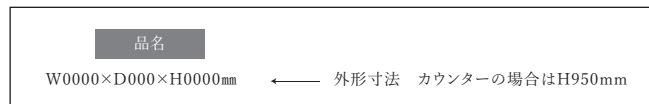
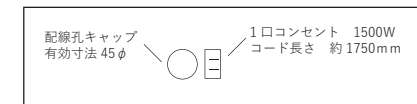

70幅は外形寸法共通
W700×D480×H1800mm

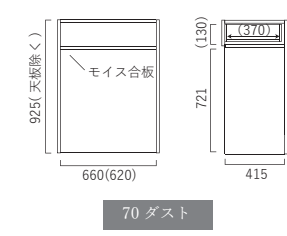

カタログ掲載以外の画像は
tabroomにて公開しています。



product launch 2017

主材	〈WN〉 [前板] ウォールナット節有突板 [側面] WN色プリント
	〈OAK〉 [前板] ホワイトオーク節有突板 [側面] OAK色プリント
塗装	オイル塗装
生産地	福岡県
F☆☆☆☆	繊維板(F☆☆☆☆)以外

価格	
〈100OPDB〉	159,000円 (税込174,900円)
〈120OPDB〉	176,000円 (税込193,600円)
〈140OPDB〉	198,000円 (税込217,800円)
〈160OPDB〉	240,000円 (税込264,000円)
〈70DB〉	138,000円 (税込151,800円)
〈70RB〉	115,000円 (税込126,500円)
〈70上台DB+下台RB〉	118,000円 (税込129,800円)
〈70上台RB+下台DB〉	135,000円 (税込148,500円)
〈70上台DB+下台ダスト〉	105,000円 (税込115,500円)
〈70上台RB+下台ダスト〉	102,000円 (税込112,200円)
〈100カウンター〉	131,000円 (税込144,100円)
〈120カウンター〉	148,000円 (税込162,800円)
〈140カウンター〉	163,000円 (税込179,300円)
〈160カウンター〉	198,000円 (税込217,800円)
〈70カウンター(下台DB)〉	114,000円 (税込125,400円)
〈70カウンター(下台RB)〉	94,000円 (税込103,400円)
〈70カウンター(下台ダスト)〉	81,000円 (税込 89,100円)



HAKUCHI ・ハクチ

シェルフのような食器棚。

今までに無いオープンタイプのキッチン収納です。

バックパネルを除外し、スチールフレームでサイドを構成することで、圧迫感を抑えた作りになっています。

よりカジュアルに食器棚を使いたい方にはぴったりのデザインです。

120OPDBは、上台の収納を上下どちらでも使えるようにアジャストできる仕様です。

ウォールナットとホワイトオークのどちらも、アクセントとしてブラックが入っているため、どんなスタイルでも使いやすいです。

ITEM
HAKUCHI 120 OPEN DINING BOARD OAK
HAKUCHI 80 DB(UPPER) + DUST(LOWER) OAK
TEDDY II DINING CHAIR BK

material



WN 節有



OAK 節有



120 OPDB WN



120 OPDB OAK



80 OPDB WN



80 OPDB(下ダスト) OAK



HAKUCHI'S FEATURE

- ・120OPDBは、収納部分と棚板を入れ替え可能
- ・120OPDB収納部分は、使いやすいフラップアップ扉
- ・背面オープンのため、圧迫感が抑えられます
- ・カウンター天板は、キズ・熱に強いメラミン化粧板仕様
- ・メラミン化粧板は、BKパイブレーション仕上げ
- ・天板の面材には無垢材を使用
- ・流し台の高さにあわせた、女性目線のカウンター高さ850mm

商品寸法
() は引出内寸

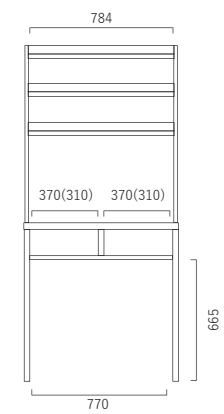
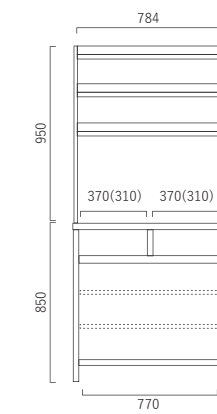
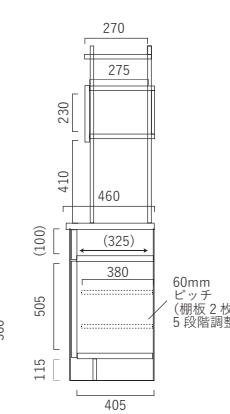
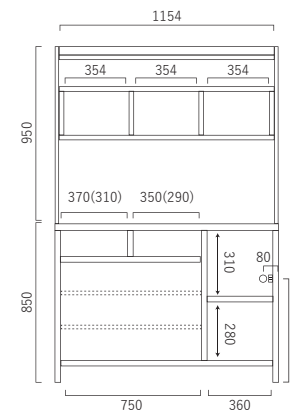
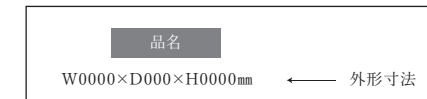
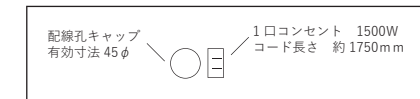

木質感を活かした外観とするため、随所に突板と無垢材を用いています。節有りの材料を使うことで、より雰囲気を出しております。



天板には、キズ、汚れ、熱に強いメラミン化粧板を用いています。パイブレーション加工を施したブラックの色味を採用していますので、質感も高いです。

主材
〈WN〉 [天板面材]ウォールナット無垢
[前板]ウォールナット節有突板
[側面]WN色プリント [天板]メラミン化粧板
〈OAK〉 [天板面材]ホワイトオーク無垢
[前板]ホワイトオーク節有突板
[側面]OAK色プリント [天板]メラミン化粧板

塗装 オイル塗装
生産地 福岡県
F☆☆☆☆ 繊維板(F☆☆☆☆)以外

価格
〈120OPDB〉 165,000円 (税込181,500円)
〈80OPDB〉 135,000円 (税込148,500円)
〈80OPDB(下ダスト)〉 119,000円 (税込130,900円)



ITEM
 MEIJI 147 OPEN DINING BOARD (DUST) WN
 NERD DINING TABLE 180 WN(oil finish)
 KILET DINING CHAIR WN

MEIJI -メイジ-

使う人によりそった、新しいサイズ感の食器棚。
 このアイテムを企画するにあたり、今まで当然だった高さや収納場所の考え方から一度離れました。
 その上で、本当に使いやすい場所や、実際に頻繁に使っているプロの場面から、設計に落とし込んでいます。
 前に立って使っていただくと分かる心地よいサイズ感です。
 もっとも楽に手が届く、70～150センチの高さにメインの収納を集約し、OPEN部分のデッドスペースも排除した
 縦型収納をライフスタイルにあわせてサイズとタイプを選べるようになっています。
 80RBをベースに、片開きの46DB、両開きの67DBのサイズの組み合わせ、それぞれに下部にダストスペースを
 設けたタイプもご用意しております。



ITEM
 MEIJI 126 OPEN DINING BOARD OAK

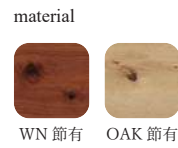

使い勝手を最優先で考え、既存の食器棚とは異なる設計を行っています。内部まで見渡し、取り扱いやすい高さの家電収納上部(写真左上)、炊飯器からご飯をよそう際に、腰を屈めなくてよい高さのスライドカウンター(写真左下)はともに、今までにないデザインです。また、収納を上部ではなく右側に大きく設ける(写真右)ことで、毎日使うものを楽に手が届く高さで配置することが可能となっています。



最上部の収納は、フラップアップの扉を採用し、スタイリッシュなデザインです。こちらのスペースはコンパクトにして普段使わないものを収める場所として設計しています。引出は2杯ともに、Hettich社のソフトクローズレールを採用し、鍋などの大きくて重い物などを収納しやすくなっています。

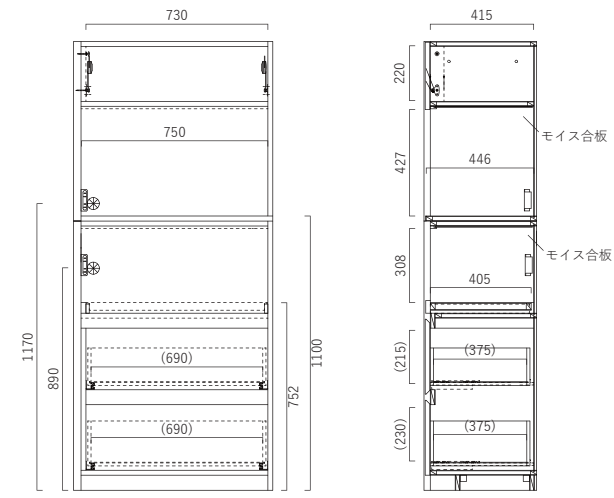

80RB メイジ (共通)

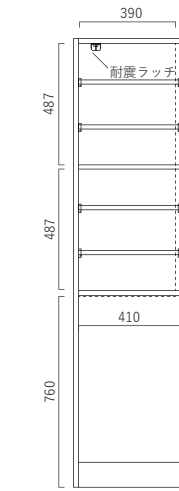

46 ダスト

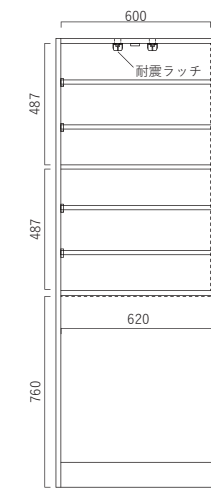

67 ダスト

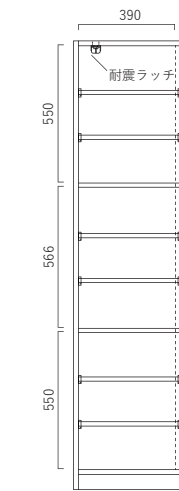

46DB

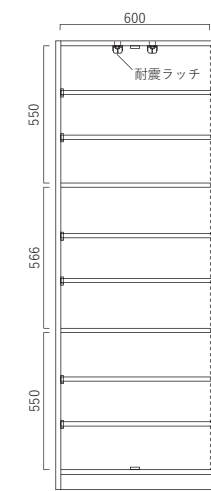

67DB

商品寸法
() は引出内寸

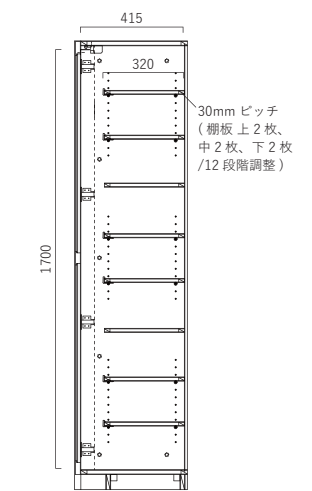
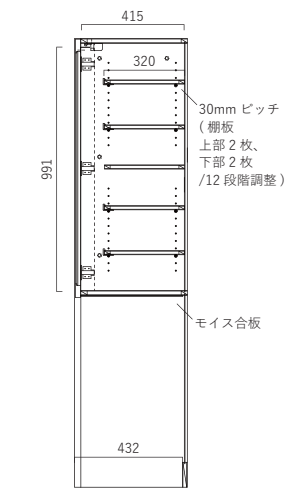
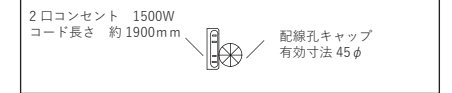

サイズ <126> W1260×D452×H1800mm
<147> W1470×D452×H1800mm

主材 <WN> [前板]ウォールナット節有突板
[戸枠、面材]ウォールナット節有無垢
[扉]4mmダークグレーガラス(飛散防止フィルム貼り)
<OAK> [前板]ホワイトオーク節有突板
[戸枠、面材]ホワイトオーク節有無垢
[扉]4mmダークグレーガラス(飛散防止フィルム貼り)

塗装 ウレタン塗装
生産地 福岡県
F☆☆☆☆

価格
<126OPDB(ダスト)> 194,000円 (税込213,400円)
<147OPDB(ダスト)> 226,000円 (税込248,600円)
<126OPDB> 214,000円 (税込235,400円)
<147OPDB> 258,000円 (税込283,800円)

JIAN DINING BOARD
ジアン ダイニングボード

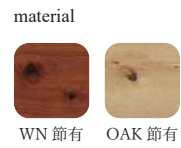

コンパクトにこだわりを詰め込んだダイニングボード。
ニッポネアの得意とする異素材ミックスのデザインを、トレンドの形に落とし込みました。
スライドカウンター下のオープンスペースは、ダストボックスなどを収納する便利な空間として大活躍します。



上台は奥行を十分に設けていますので、様々な食器類を整理して、収納出来ます。



上段引出しは、隠し引出し付きです。下段の引出しも含めて、Hettich社のソフトクローズレールを装備しています。



天板にはバイブレーション仕上げの国産ステンレスを用いています。汚れや指紋が目立ちにくい高級仕上げです。

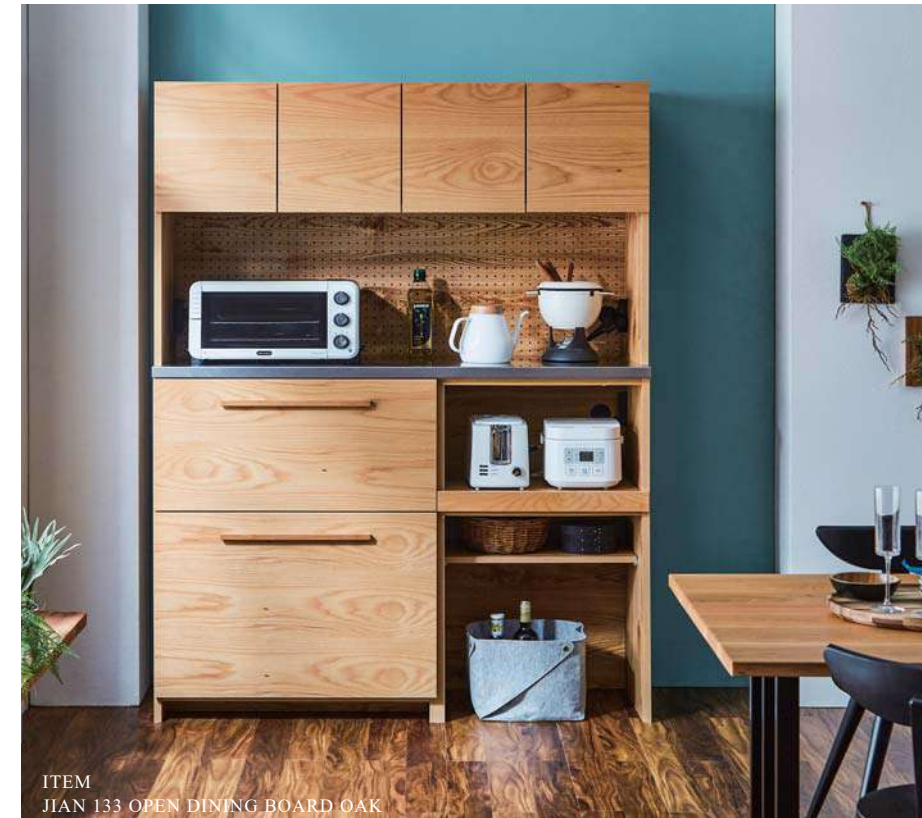

ダストボックスを収納すれば、キッチンのスペースが広がります。



棚板も付属していますので、さまざまな収納が可能となっています。

商品寸法
() は引出内寸

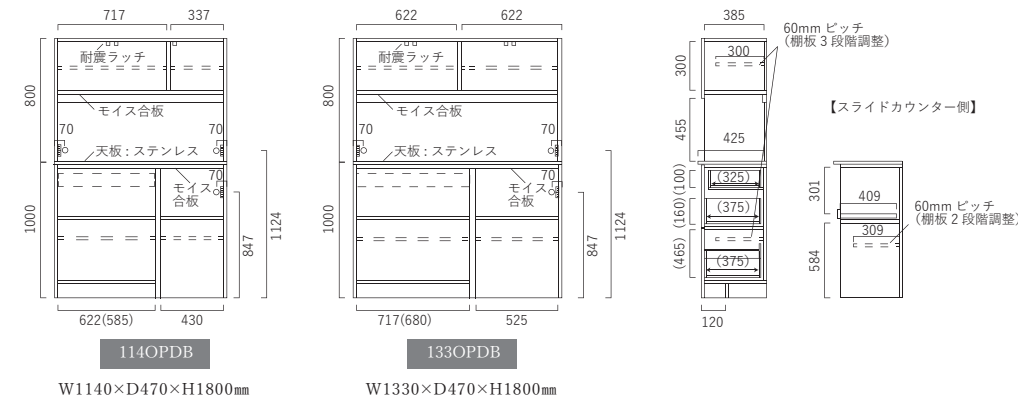
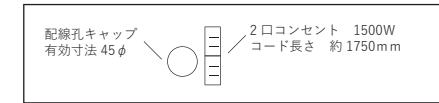

product launch 2020

主材 <WN> [前板]ウォールナット節有突板
[側面]WN色プリント
<OAK> [前板]ホワイトオーク節有突板
[側面]OAK色プリント

塗装 オイル塗装
生産地 福岡県
F☆☆☆☆

価格
<114OPDB> 154,000円 (税込169,400円)
<133OPDB> 172,000円 (税込189,200円)

THERESE COUNTER BOARD
テレーズ カウンターボード

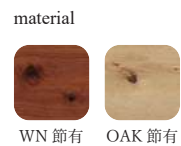

ITEM
THERESE 140 COUNTER BOARD WN
KOMAKUSA DINING CHAIR GN

ステンレスの質感を思い切り楽しむキッチンカウンター。
燕三条のステンレス天板をもちいた新しいシリーズです。人気のカウンタースタイルにあわせて、
カジュアルに楽しめるアイテムとなっています。あわせる引手もステンレスのものを用意して、
シンプルな顔に仕上がるよう、掘り込み仕様としています。
あわせるキッチン家電も、お洒落に見栄えるカウンターボードです。



ITEM
THERESE 120 COUNTER BOARD OAK
KOMAKUSA DINING CHAIR LGY
TEDDY II DINING CHAIR LGY



ヘアライン仕上げのSUS304ステンレスを天板に使用しています。見た目だけでなく、
耐久性などの機能面も備えた素材です。天然木の突板との組み合わせにより、どんな
空間にもマッチするデザインです。上部はカトラリー類を取める浅引き、下部は汎用性
の高い開き戸タイプとしています。



商品寸法
() は引出内寸

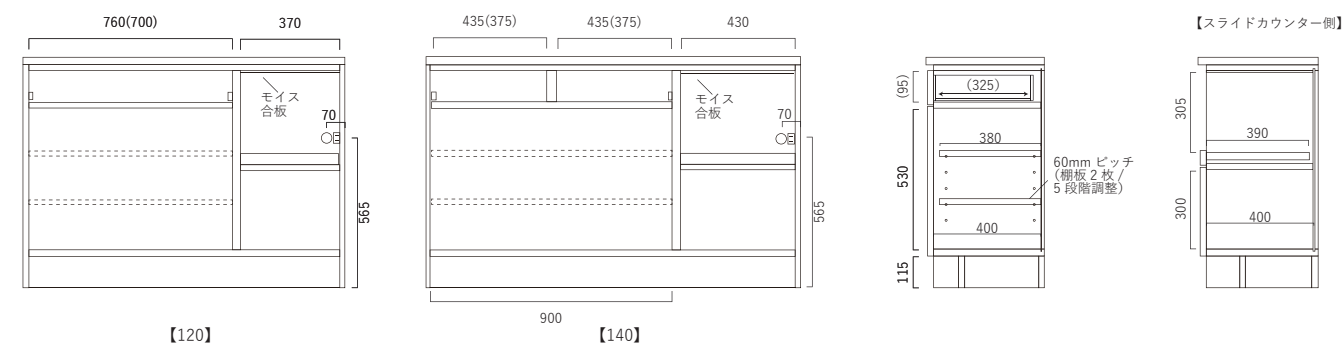
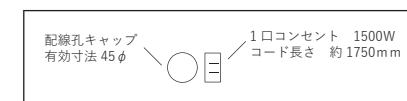

product launch 2022

サイズ <120> W1200×D445×H860
<140> W1400×D445×H860

主材 <WN> [前板]ウォールナット節有突板
[側面]WN色プリント
<OAK> [前板]ホワイトオーク節有突板
[側面]OAK色プリント

塗装 ウレタン塗装
生産地 福岡県
F☆☆☆☆ 繊維板(F☆☆☆☆)以外

価格
<120> 118,000円 (税込129,800円)
<140> 134,000円 (税込147,400円)



ITEM
RONA BOOK SHELF WN
RONA 180 SHELF WN (Hi type)



90 WN Hi



90 OAK Lo

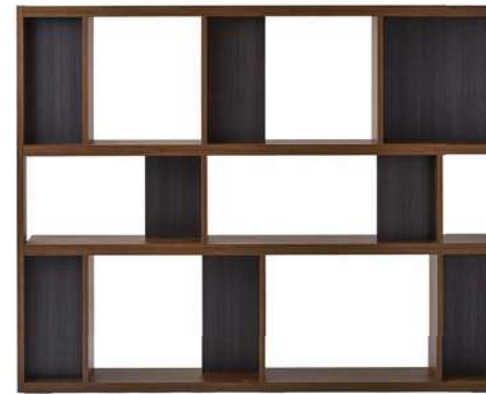

180 WN Hi



180 OAK Lo

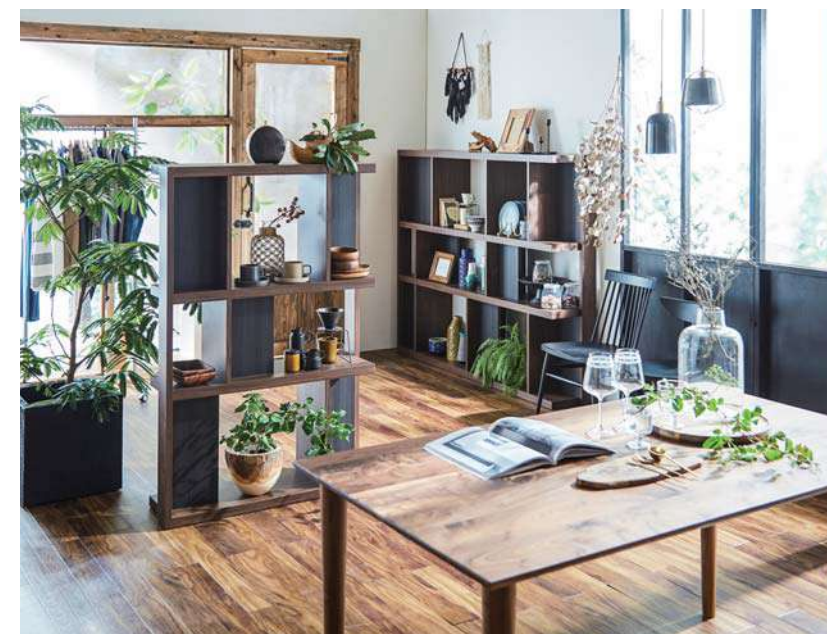

両面で魅せるシェルフ。
間仕切りとしても、壁につけてもきっちり飾れて収納できるシェルフです。飾り棚部分は壁板をアクセントでBK色として、奥行きを表裏で変更しています。そのため立体的に効率よく収納が可能です。幅が90センチと180センチのシェルフを、HiタイプとLoタイプ、加えてブックシェルフまで、展開しています。

ITEM
RONA 90 SHELF WN (Hi type)
RONA 180 SHELF WN (Hi type)

表裏どちらでも使用できます。こちらは、単品写真とは反対方向の面です。

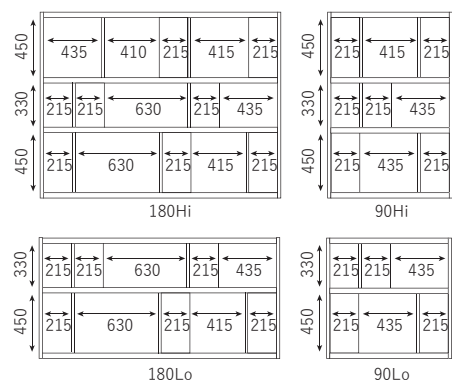

- ① W360 × H350
- ② W470 × H165
- ③ W305 × H165
- ④ W145 × H490
- ⑤ W195 × H490
- ⑥ W305 × H305
- ⑦ W250 × H340
- ⑧ W200 × H200
- ⑨ W360 × H200
- ⑩ W200 × H120
- ⑪ W145 × H340
- ⑫ W305 × H340
- ⑬ W195 × H340
- ⑭ W145 × H340
- ⑮ W470 × H135
- ⑯ W360 × H275

ブック

- サイズ
- 〈90 Hi〉 W 935×D290×H1390mm
 - 〈90 Lo〉 W 935×D290×H 900mm
 - 〈180 Hi〉 W 1800×D290×H1390mm
 - 〈180 Lo〉 W 1800×D290×H 900mm
 - 〈BOOK〉 W 900×D290×H1800mm

- 表面材 強化紙
生産地 福岡県
F☆☆☆☆ 合板(F☆☆☆☆)以外

価格

- 〈90〉 Hi 45,000円 (税込49,500円)
- Lo 38,000円 (税込41,800円)
- 〈180〉 Hi 70,000円 (税込77,000円)
- Lo 60,000円 (税込66,000円)
- 〈BOOK〉 60,000円 (税込66,000円)

RUDOLF SHELF
ルドルフシェルフ



ITEM
RUDOLF 5*2 SHELF WN
TAIHO 120 CENTER TABLE WN



ITEM
RUDOLF 4*4 SHELF WN
TEDDY II DINING CHAIR BK



小枝を利かせたシェルフ。
シェルフとしての見た目の良さは、木口と呼ばれる材料の面であることが多いです。そのため、ウォールナット無垢材を面材に使うことで、質感の良さをだしています。そして本体の部分には、木質感を十分に表現できる日本製の強化紙を用いています。そういったバランスをとることで、高いコストパフォーマンスをだしています。



5*2



4*4

※両サイズ共通 棚部 奥行寸法 244mm

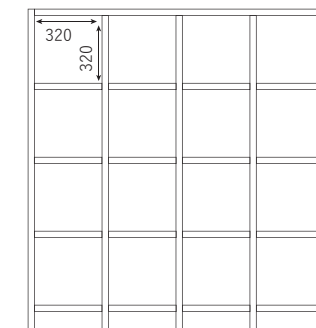
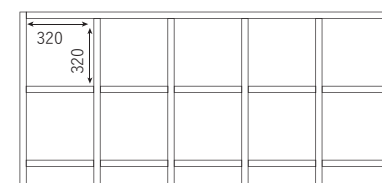

サイズ <4*4> W1430×D290×H1520mm
<5*2> W1780×D290×H820mm
表面材 <面材>ウォールナット無垢
<本体>強化紙
塗装 <面材>オイル塗装
生産地 福岡県
F☆☆☆☆ 合板(F☆☆☆☆)以外

価格
<4*4> 122,000円(税込134,200円)
<5*2> 98,000円(税込107,800円)

product launch 2019

KONISU ・コーニス・

大切な物を取るリビングチェスト。
 「収納スペースは欲しいけど、見た目にもこだわりたい。」
 「自分の大事なアイテムをお店のように見せながら保管したい。」
 そんな声をもとに、作った商品です。
 小ぶりで可愛いデザインですが、使っているパーツは、高品質なものを多く採用しています。
 脚には無垢材を、取っ手には真鍮を用いています。
 アクセサリーや時計、メガネなどを収納できるスペースを設けたコレクションタイプと、チェストタイプをご用意しています。
 より使いやすい高さで使用できるHiタイプも新しく展開します。



大切なアクセサリー類を傷つけないように、
 特殊なクロスを備えています。
 綺麗に飾ることで、欲しいものがすぐ見つかる利点もあります。



使う人によって、見せる表情は様々です。
 自分のお気に入りの眺める場所としても素敵です。
 WNとOAKによっても印象は大きく変わります。
 ナチュラルや、モダン、アンティークなど、どんなテイストにもマッチします。
 お気に入りのショップのような、雰囲気をお楽しみください。



ITEM
 KONISU 100 COLLECTION OAK (Hi type)



ITEM
 KONISU 70 COLLECTION WN (Lo type)



ITEM
 KONISU 100 CHEST WN (Hi type)



日本製のチェストでは珍しく、脚タイプの取納です。
 リビングに置いてても可愛い見目になります。
 新しく追加したHiタイプは最下段が、棚板仕様のオープンスペースとなっております。
 棚板を留めるネジには取っ手部分と素材をあわせて、真鍮製のマイナスネジを用いています。



ITEM
 KONISU 100 CHEST WN (Lo type)

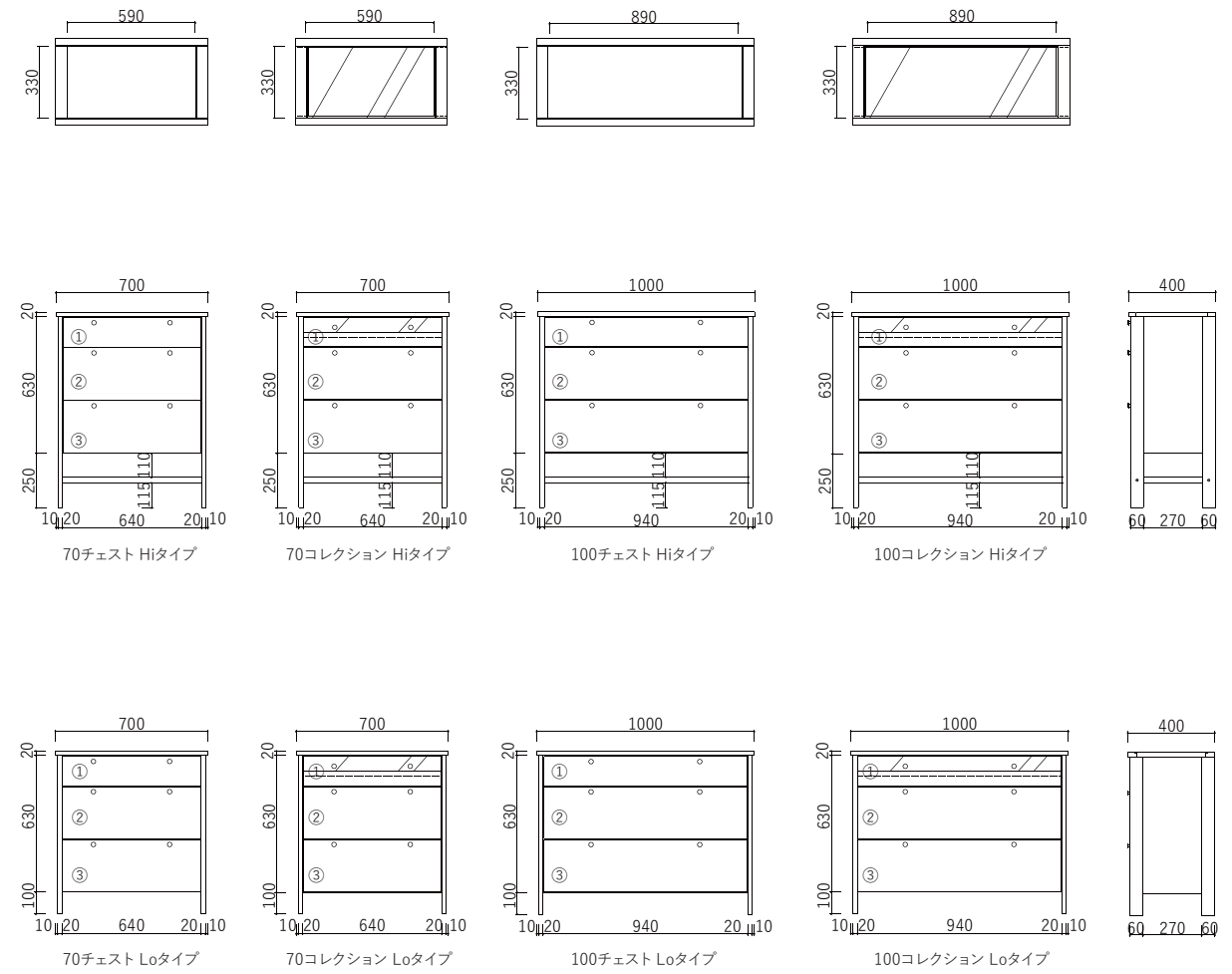

①②③引出 (フルオープンレール仕様)
 背面化粧仕様

引出内寸
 ①W543×D320×H115
 ②W543×D320×H200
 ③W543×D320×H185

引出内寸
 ①W590×D340×H95
 ②W543×D320×H200
 ③W543×D320×H185

引出内寸
 ①W843×D320×H115
 ②W843×D320×H200
 ③W843×D320×H185

引出内寸
 ①W890×D340×H95
 ②W843×D320×H200
 ③W843×D320×H185

サイズ	〈70Hi〉 W 700×D400×H900mm 〈100Hi〉 W1000×D400×H900mm 〈70Lo〉 W 700×D400×H750mm 〈100Lo〉 W1000×D400×H750mm
表面材	[ガラス] 4mm強化ガラス(飛散防止フィルム貼り) [取っ手] 真鍮 〈WN〉 [脚・天板枠] ウォールナット無垢 [本体] ウォールナット突板 [棚板(Hiのみ)] WN色プリント 〈OAK〉 [脚・天板枠] レッドオーク無垢 [本体] ホワイトオーク突板 [棚板(Hiのみ)] OAK色プリント
塗装	ウレタン塗装
生産地	福岡県
F☆☆☆☆	

価格	
〈70コレクション〉	Hi 103,000円 (税込113,300円) Lo 90,000円 (税込 99,000円)
〈100コレクション〉	Hi 128,000円 (税込140,800円) Lo 112,000円 (税込123,200円)
〈70チェスト〉	Hi 93,000円 (税込102,300円) Lo 80,000円 (税込 88,000円)
〈100チェスト〉	Hi 114,000円 (税込125,400円) Lo 98,000円 (税込107,800円)

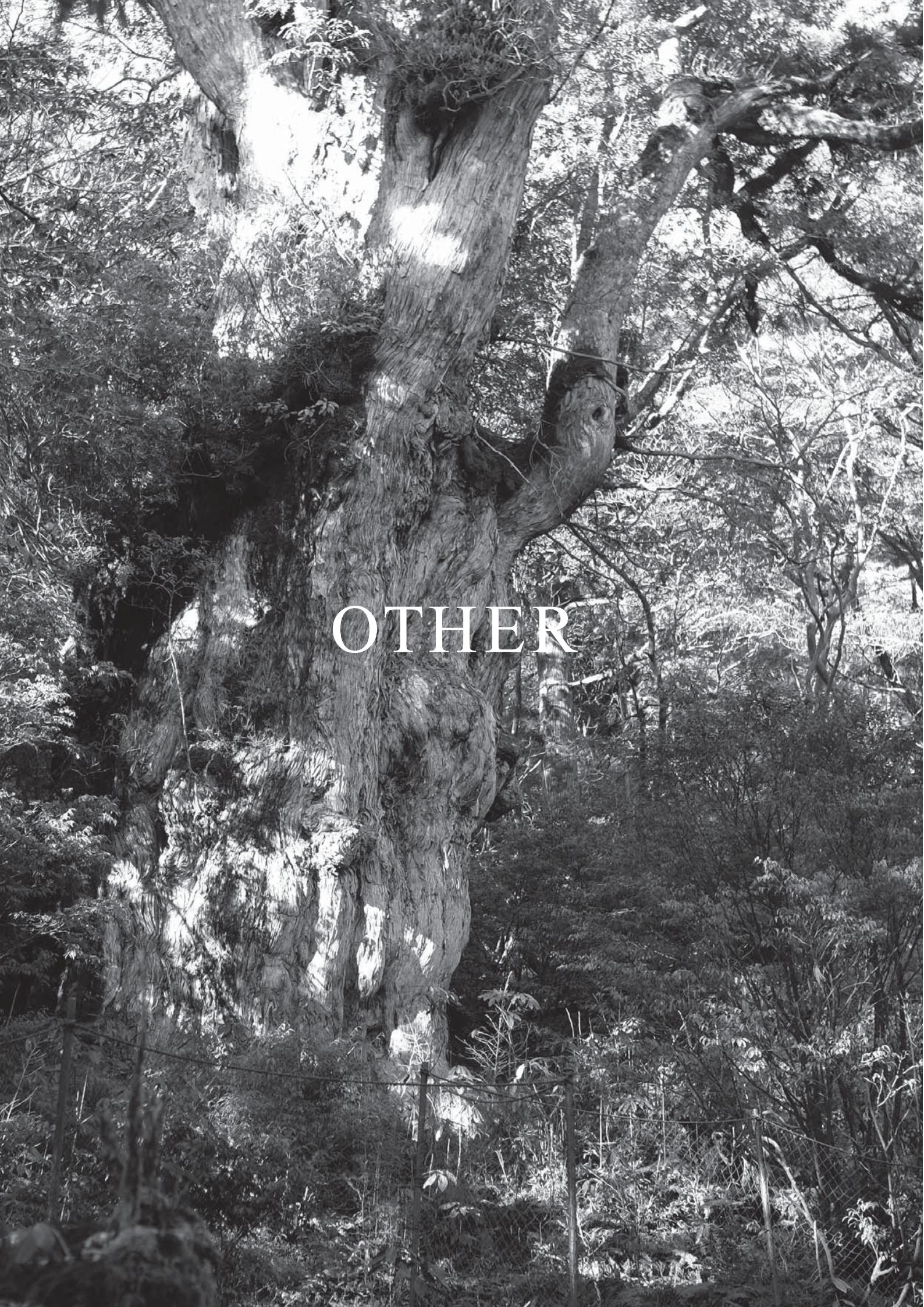

OTHER

他

日常に彩りをもたらすモノ。

「モノを所有しない生き方」が拡大している現在、

ライフスタイルや住まいに合わせて、家具もできるだけ持たない。という選択肢が生まれてきています。

その中でも、私達は、家具にこだわを持つということは、暮らしと心を豊かにすることだと思っております。

今後も、この信念をもとに、末永く愛でていただけるモノをつくっていきます。

WADO II DESK
ワドウII デスク



本気で働くために設計したデスク。
ワークスタイルが多岐に渡る、新しい時代に即したデスクを作りました。
本格的なオフィスチェアにマッチするボリューム感のあるデザインを行っています。
オフィススタイルにもはまるように、木質感を活かしつつ、スクエアなデザインとしています。

ITEM
WADO II 140 DESK WN
BUNKI II WAGON WN



ワドウは、単品はもちろん複数での使用も想定しています。対面で使用の際は、下部のスペースからケーブル類も配線可能です。

天板には3か所の配線孔を設けています。ディスプレイやキーボードなどの周辺機器の配線も内部に自由に収納可能です。



material



ITEM
WADO II 120 DESK OAK
BUNKI II WAGON OAK

デスクを美しく使う要素の一つにバックパネルがあります。パネルがあることで、コンセントボックス周りの煩雑な見た目を隠すことが可能です。デスクデザインを考える上で、必要不可欠な要素です。



背面にはコンセントや、周辺機器を納めるスペースを設けています。
側面下部のスペースからアクセスして、天板の3つの配線孔から自由に天板上に出すことが可能です。また、天板孔にフィットする2口コンセントを1個付属しておりますので、充電器など抜き差しが頻繁に発生するものは、テーブルトップで使用することが可能です。また、コンセントボックスなどが、落ちないように転び止めを備えています。

product launch 2020

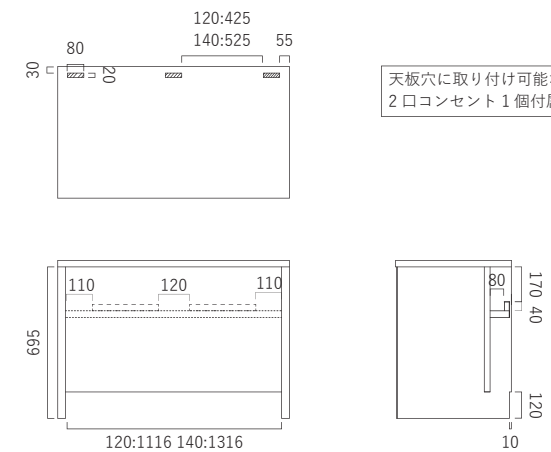

サイズ <120> W1200×D600×H720mm
<140> W1400×D600×H720mm
表面材 <WN> [天板]ウォールナット節有突板
[側面・背面]WN色プリント
<OAK> [天板]レッドオーク突板
[側面・背面]OAK色プリント
塗装 ウレタン塗装
生産地 福岡県
F☆☆☆☆

価格
<120> 63,000円 (税込69,300円)
<140> 70,000円 (税込77,000円)



ITEM
SITOKU II 120 DESK WN
BUNKI II WN



デスクを美しく使う要素の一つにバックパネルがあります。パネルがあることで、コンセントボックス周りの煩雑な見た目を隠すことが可能です。天板とパネルどちらにも配線を行うカギ込みが入っていますので、設置時も取まりが良いです。また、コンセントボックスなどが配線後、落ちないように転び止めがついています。

スタイリッシュなスチール脚と組み合わせた天然木突板のデスク。
バックパネル収納など、デスクとして本格的な構造としながらも、
リビングルームなどに馴染みが良いように、軽いデザインとしたデスクです。
専用設計のスチール脚は、細身でありながら、天板をしっかりと支え、サイドからの抜け感を出しています。



ITEM
SITOKU II 140 DESK OAK
BUNKI II OAK



120 WN



140 OAK

product launch 2020

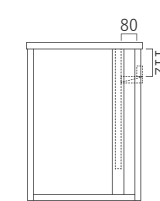
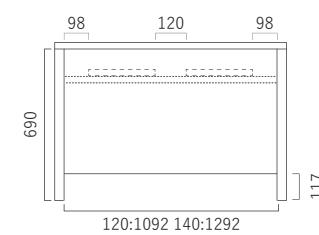

サイズ <120> W1200×D600×H715mm
<140> W1400×D600×H715mm
表面材 <WN> [天板]ウォールナット節有突板
[バックパネル]WN色プリント
<OAK> [天板]レッドオーク突板
[バックパネル]OAK色プリント

塗装 ウレタン塗装
生産地 福岡県
F☆☆☆☆

価格
<120> 77,000円 (税込84,700円)
<140> 84,000円 (税込92,400円)

GRAND III DESK
グランドⅢ デスク

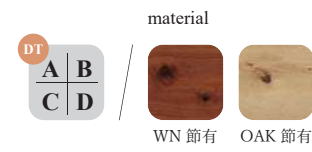

無垢材とスチール脚だけで構成したシンプルなデスク。
様々な脚との組み合わせで、いろんなスタイルに合わせて、
使用できます。

ITEM
GRAND III 110*60 DESK WN (steel leg B type)
KARASU DINING CHAIR DBL



WN(スチール脚B)



WN(スチール脚B)

product launch 2017

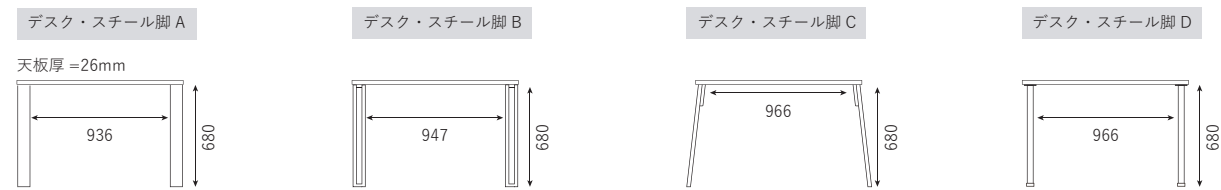

サイズ W1100×D600×H706mm
材質 〈WN〉ウォールナット節有無垢 〈OAK〉ホワイトオーク節有無垢
塗装 〈木部〉オイル塗装 〈スチール〉粉体塗装
生産地 福岡県
F☆☆☆☆

価格
86,000円 (税込94,600円)

BUNKI II WAGON
ブンキⅡワゴン

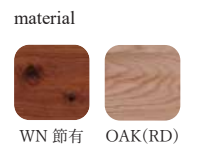

ITEM
BUNKI II WAGON WN
SITOKU II 120 DESK WN

デスクシリーズに合わせる木のワゴン。
天板面材と前板引手には、無垢材を用いています。
正面から見たときに、取りまりが良く、前板を両サイドから手を掛ける
意匠としています。



ITEM
BUNKI II WAGON OAK
SITOKU II 120 DESK OAK

product launch 2020

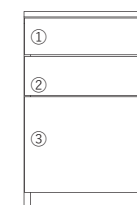

①②③=引出 (フルオープンレール仕様)
背面化粧仕様

①W345×D375×H80
②W345×D375×H80
③W345×D375×H275

サイズ W450×D450×H680mm
表面材 〈WN〉 [面材・前板引手] ウォールナット節有無垢
[天板・側面] ウォールナット節脚突板
〈OAK〉 [面材・前板引手] レッドオーク無垢
[天板・側面] レッドオーク突板

塗装 ウレタン塗装
生産地 福岡県
F☆☆☆☆

価格
50,000円 (税込55,000円)

TENSHO BED FRAME
テンショウ ベッドフレーム

最もシンプルな総無垢材のベッドフレーム。
複雑でないからこそ、素材のランクが問われます。
ヘッドボード、フットボード、サイドフレームにいたるまで、無垢材を用いています。
そのため、どこから見ても質感を楽しめるインテリアとなりました。



S WN



ITEM
TENSHO SD BED FRAME OAK
TEDDY II DINING CHAIR BK
BOSS III 110 BENCH OAK

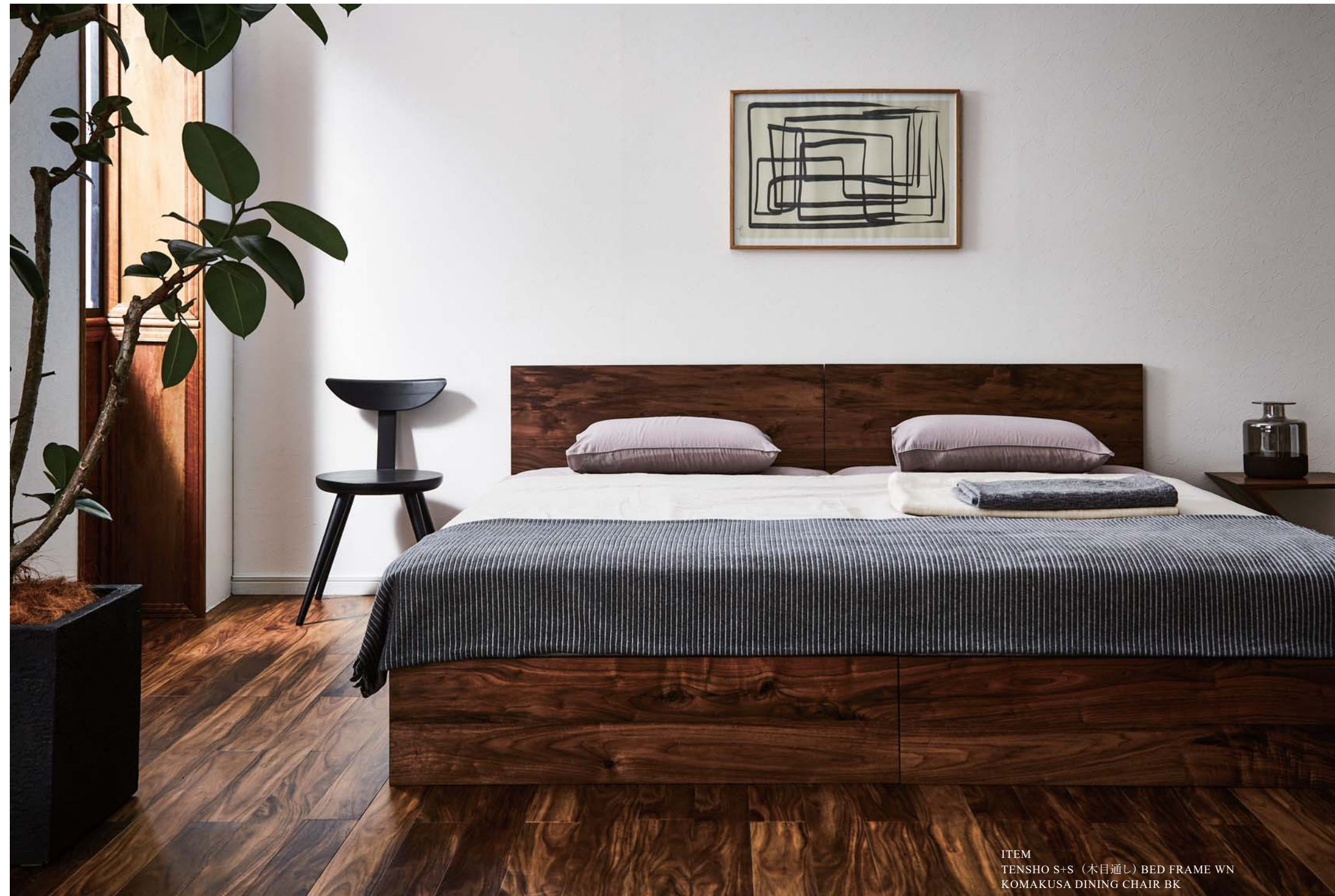

ITEM
TENSHO S+S (木目通し) BED FRAME WN
KOMAKUSA DINING CHAIR BK

ホワイトオークの場合は、ナチュラルなテイストにマッチします。

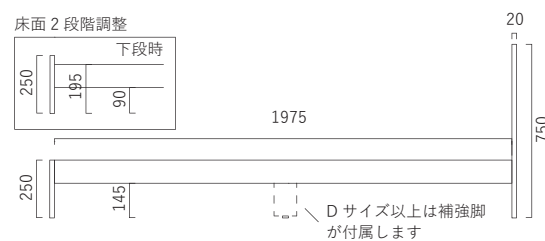

受注生産 60日 一部商品 material WN 節有 OAK 節有

サイズ	〈S〉 W 980×D2015×H750mm 〈SD〉 W1204×D2015×H750mm 〈D〉 W1404×D2015×H750mm 〈WD〉 W1500×D2015×H750mm 〈Q〉 W1630×D2015×H750mm
材質	〈WN〉 [本体]ウォールナット節有無垢 [スノコ]杉無垢 〈OAK〉 [本体]ホワイトオーク節有無垢 [スノコ]杉無垢

塗装 〈本体〉オイル塗装 〈スノコ〉ウレタン塗装
生産地 福岡県
F☆☆☆☆

価格	
〈S〉	115,000円 (税込126,500円)
〈SD〉	140,000円 (税込154,000円)
〈D〉	160,000円 (税込176,000円)
受注生産 〈WD〉	181,000円 (税込199,100円)
受注生産 〈Q〉	191,000円 (税込210,100円)
受注生産 〈S+S木目通し〉	230,000円 (税込253,000円)
受注生産 〈S+SD木目通し〉	255,000円 (税込280,500円)

BUNROKU BED FRAME

ブンロク ベッドフレーム

受注生産 60日 一部商品 material WN 節有 OAK 節有

最低限の機能を付けた総無垢材のベッドフレーム。
 テンショウと同じくヘッドボード、フットボード、サイドフレームにいたるまで、無垢材を用いています。
 ヘッドボードにスマートフォンや眼鏡など、就寝時にそばに置いておきたいものを置くスペースを設けました。



ITEM
 BUNROKU S BED FRAME WN
 KONISU NIGHT CHEST WN

KEICHO BED FRAME

ケイチョウ ベッドフレーム

受注生産 60日 一部商品 material WN 節有 OAK 節有

ほんの少しのアクセントを加えた総無垢材のベッドフレーム。
 テンショウ、ブンロクと同じくヘッドボード、フットボード、サイドフレームにいたるまで、無垢材を用いています。
 ヘッドボードを斜めにデザインすることで、奥行き感のある表情になりました。



ITEM
 KEICHO D BED FRAME WN
 SUCHO NIGHT CHEST WN
 KANNA MIRROR WN



S WN

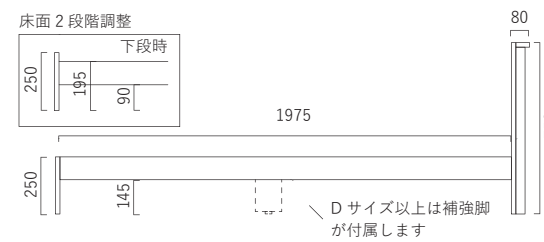

product launch 2020

- サイズ
 〈S〉 W 980×D2075×H750mm
 〈SD〉 W1204×D2075×H750mm
 〈D〉 W1404×D2075×H750mm
 〈WD〉 W1500×D2075×H750mm
 〈Q〉 W1630×D2075×H750mm

- 材質
 〈WN〉 [本体]ウォールナット節有無垢
 [スノコ]杉無垢
 〈OAK〉 [本体]ホワイトオーク節有無垢
 [スノコ]杉無垢

塗装	〈本体〉オイル塗装 〈スノコ〉ウレタン塗装
生産地	福岡県
F☆☆☆☆	価格
	〈S〉 120,000円 (税込132,000円)
	〈SD〉 145,000円 (税込159,500円)
	〈D〉 165,000円 (税込181,500円)
	〈WD〉 186,000円 (税込204,600円)
	〈Q〉 196,000円 (税込215,600円)
	〈S+S木目通し〉 240,000円 (税込264,000円)
	〈S+SD木目通し〉 265,000円 (税込291,500円)

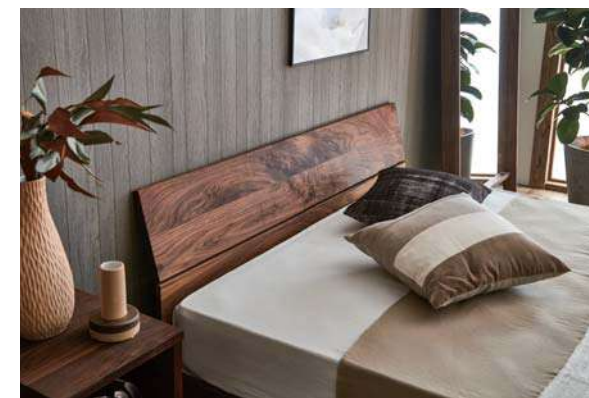

ヘッドボードは、スタンダードな斜めになったデザインです。

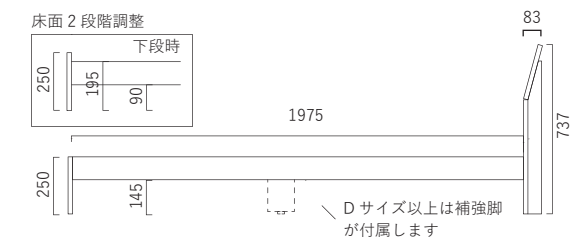

product launch 2020

- サイズ
 〈S〉 W 980×D2078×H737mm
 〈SD〉 W1204×D2078×H737mm
 〈D〉 W1404×D2078×H737mm
 〈WD〉 W1500×D2078×H737mm
 〈Q〉 W1630×D2078×H737mm

- 材質
 〈WN〉 [本体]ウォールナット節有無垢
 [スノコ]杉無垢
 〈OAK〉 [本体]ホワイトオーク節有無垢
 [スノコ]杉無垢

塗装	〈本体〉オイル塗装 〈スノコ〉ウレタン塗装
生産地	福岡県
F☆☆☆☆	価格
	〈S〉 125,000円 (税込137,500円)
	〈SD〉 150,000円 (税込165,000円)
	〈D〉 170,000円 (税込187,000円)
	〈WD〉 191,000円 (税込210,100円)
	〈Q〉 201,000円 (税込221,100円)
	〈S+S木目通し〉 250,000円 (税込275,000円)
	〈S+SD木目通し〉 275,000円 (税込302,500円)

KAGENUI BED FRAME

カゲヌイベッドフレーム

暮らしの中にとけこむ総無垢材のベッドフレーム。
 マットレスを囲うように組まれた無垢材は、サイドテーブル代わりに物を置くスペースにもなります。
 また、ヘッドボードがないデザインのため、空間を広く見せることができます。
 ホテルライクな佇まいは、ベッドルームで過ごす時間にくつろぎを与えます。

受注生産 60日

material
 WN 節有 OAK 節有



フットボード側から見ても、風格ある姿です。枠部分を含めた横幅は160センチございますので、同サイズのマットレスまで、対応することが可能です。



D WN

ITEM
 KAGENUI D BED FRAME WN
 KONISU NIGHT CHEST WN
 KONISU 180 TV BOARD WN
 KONISU 100 CHEST WN(Lo type)
 HOTAKA DINING CHAIR BK

product launch 2020

【側面（サイドフレーム側）】

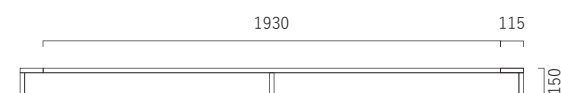

【正面（フットボード側）】

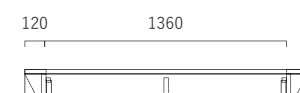

サイズ <D> W1600×D2160×H150mm
 材質 <WN> [本体]ウォールナット節有無垢
 [スノコ]杉無垢
 <OAK> [本体]ホワイトオーク節有無垢
 [スノコ]杉無垢

塗装 <本体> オイル塗装 <スノコ> ウレタン塗装
 生産地 福岡県
 F☆☆☆☆

価格
 230,000円 (税込253,000円)

SUCHO NIGHT CHEST

スチOWNナイトチェスト

ベッドサイドにたたずむ、シンプルなナイトテーブル。
天板にはオイル塗装の無垢材を用いていますので、天然木のベッドルームとマッチするアイテムです。



ITEM
SUCHO NIGHT CHEST WN
KEICHO D BED FRAME WN

material



WN 節有 OAK 節有



WN

product launch 2020

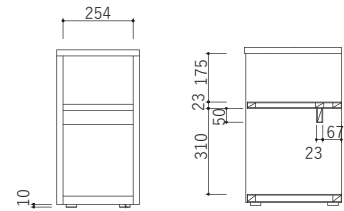

サイズ W300×D350×H570mm
材質 〈WN〉 [天板] ウォールナット節有無垢
[本体] ウォールナット節有突板
〈OAK〉 [天板] ホワイトオーク節有無垢
[本体] ホワイトオーク節有突板
塗装 オイル塗装
生産地 福岡県
F☆☆☆☆

価格
40,000円 (税込44,000円)

KONISU NIGHT CHEST

コーニスナイトチェスト

見た目の可愛さと、機能性をあわせ持ったナイトチェスト。
真鍮取手と無垢脚を用いて、すっきりとした収納スペースを確保します。



ITEM
KONISU NIGHT CHEST WN
BUNROKU S BED FRAME WN

material



WN OAK



背面に配線孔を設けていますので、延長コードを内部に収納して、充電ケーブルなど配して設置する使い方も可能です。
※コンセント等は付属していません。

product launch 2020

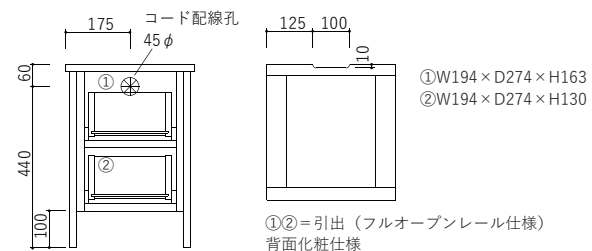

サイズ W350×D370×H500mm
材質 〈WN〉 [天板面材、脚] ウォールナット無垢
[本体] ウォールナット突板
〈OAK〉 [天板面材、脚] レッドオーク無垢
[本体] ホワイトオーク突板
塗装 ウレタン塗装
生産地 福岡県
F☆☆☆☆

価格
38,000円 (税込41,800円)

210 NIPPONAIRE vol.4

KANNA MIRROR

カンナミラー

material

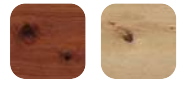

WN 節有 OAK 節有

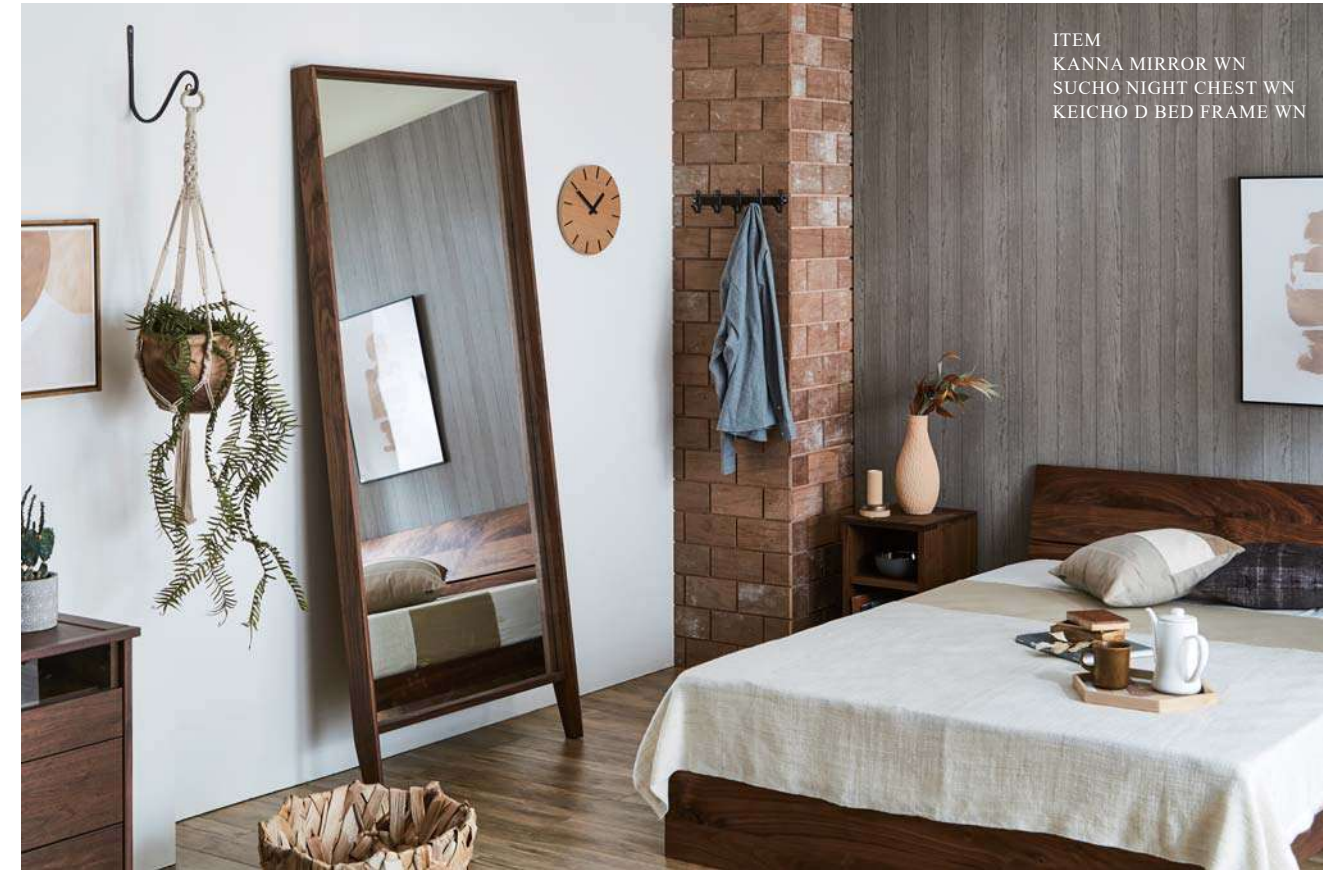

ITEM
KANNA MIRROR WN
SUCHO NIGHT CHEST WN
KEICHO D BED FRAME WN

雑貨としてではなく、家具として考えた大型の姿見。
全身をくまなく映す設計としながら、インテリアとして質感を保てるように厚みのある無垢材で枠を組みました。
角部分は留めの技術を用いることで、素材の良さを更に引き立えています。
脚元は、少し脚高にすることで見た目の軽やかさや、掃除のしやすさを考えた設計です。

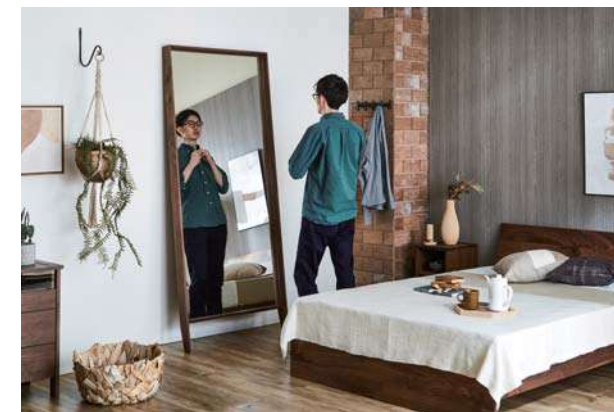

高さは、背の高い男性でも足先から頭まで映します。横幅は、大人二人が、並んでも十分に確認できるスペースを確保しています。



OAK

product launch 2020

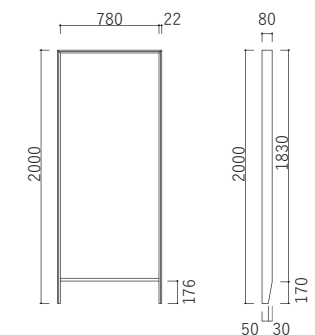

サイズ W824×D80×H2000mm
主材 〈WN〉 ウォールナット節有無垢
〈OAK〉 ホワイトオーク節有無垢
塗装 オイル塗装
生産地 福岡県
F☆☆☆☆

価格
74,000円 (税込81,400円)

211 NIPPONAIRE vol.4

NB01 BUTSUDAN

NB01 仏壇

ともに暮らすことを真面目に考えた仏壇です。
 ニッポネアから提案する仏壇は、和室などの仏間に置くのではなく、リビングなどで生活スペースに置くことを前提に設計しました。
 制作いただいたのは、創業100年をゆうに超える老舗工場です。
 四方は留めで行い、技術の高い箱もの家具メーカーならではの構造としました。
 随所に無垢をあつらえて、質感の高い仕上がります。

material



ITEM
 NB01 UPPER BUTSUDAN WN
 NB01 LOWER BUTSUDAN WN



ITEM
 NB01 UPPER BUTSUDAN WN
 KONISU 100 CHEST WN(Hi type)

下台とセットで置いたシーンです。座ってお参りする場合に丁度良い高さの設計です。

上置きは、サイドボードやチェストとも組み合わせ可能です。より生活に馴染むスタイルになります。



上台上部にはスイッチ付きLEDライトを備えています。



扉を閉じても、品の良い外観です。



本尊台 (W100×D100×H15) は取り外し可能です。



下台は脚高があるので、お掃除もしやすいです。



お数珠などをおさめる引出もございます。

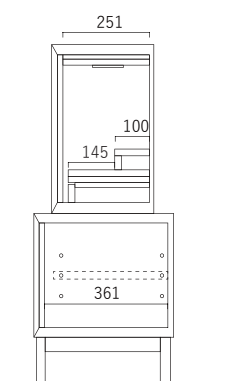
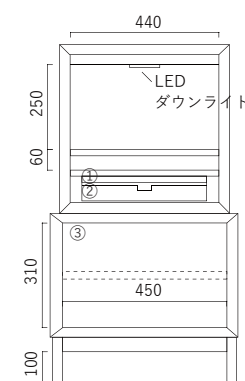

※奥行寸法は扉を閉じた状態

①W366×D150
 ※膳引きを引き出した状態
 ②W340×D205×H40

①=膳引き
 ②=引出 (レール無し)
 ③=開き戸 取り外しが可能な棚板1枚
 棚板寸法 W450×D330×T20
 背面化粧仕様

product launch 2022

サイズ <上置き> W500×D300×H500mm
 <下台> W560×D410×H510mm
 表面材 <WN> [本体]ウォールナット突板
 [面材、脚]ウォールナット無垢
 <OAK> [本体]ホワイトオーク突板
 [面材、脚]ホワイトオーク無垢

塗装 ウレタン塗装
 生産地 福岡県
 F☆☆☆☆

価格
 <上置き> 129,000円 (税込141,900円)
 <下台> 86,000円 (税込 94,600円)

共通脚互換表



	DTスチールA脚	DTスチールB脚	DTスチールC脚	DTスチールD脚		CTスチールA脚	CTスチールB脚	DTスチール1本脚	LDスチールD脚	LDスチール1本脚
脚単品 価格	28,000円 (税込30,800円)	28,000円 (税込30,800円)	28,000円 (税込30,800円)	28,000円 (税込30,800円)	脚単品 税抜価格	28,000円 (税込30,800円)	28,000円 (税込30,800円)	32,000円 (税込35,200円)	28,000円 (税込30,800円)	32,000円 (税込35,200円)
サイズ	80×590×680	69×590×680	70×800×680	50×700×680	サイズ	80×590×374	69×590×374	695×620×680	50×700×624	695×620×624
色	BK(別注WH)	BK(別注WH)	BK(別注WH)	BK(別注WH)	色	BK(別注WH)	BK(別注WH)	BK(別注WH)	BK(別注WH)	BK(別注WH)
素材	スチール	スチール	スチール	スチール	素材	スチール	スチール	スチール	スチール	スチール
アジャスター	○	—	○(首振りタイプ)	—	アジャスター	○	—	○	—	○
在庫タイプ	在庫対応	在庫対応	在庫対応	在庫対応	在庫タイプ	在庫対応	在庫対応	在庫対応	在庫対応	在庫対応
別注可否	【高さ別注】 ±200mm以内 納期60日 費用+15,000円 (税込16,500円) 【WH色別注】 納期60日 費用+10,000円 (税込11,000円)	【高さ別注】 ±200mm以内 納期60日 費用+15,000円 (税込16,500円) 【WH色別注】 納期60日 費用+10,000円 (税込11,000円)	【高さ別注】 ±200mm以内 納期60日 費用+15,000円 (税込16,500円) 【WH色別注】 納期60日 費用+10,000円 (税込11,000円)	【高さ別注】 ±200mm以内 納期60日 費用+15,000円 (税込16,500円) 【WH色別注】 納期60日 費用+10,000円 (税込11,000円)	別注可否	【高さ別注】 ±200mm以内 納期60日 費用+15,000円 (税込16,500円) 【WH色別注】 納期60日 費用+10,000円 (税込11,000円)	【高さ別注】 ±200mm以内 納期60日 費用+15,000円 (税込16,500円) 【WH色別注】 納期60日 費用+10,000円 (税込11,000円)	【高さ別注】 ±200mm以内 納期60日 費用+15,000円 (税込16,500円) 【WH色別注】 納期60日 費用+10,000円 (税込11,000円)	【高さ別注】 ±200mm以内 納期60日 費用+15,000円 (税込16,500円) 【WH色別注】 納期60日 費用+10,000円 (税込11,000円)	【高さ別注】 ±200mm以内 納期60日 費用+15,000円 (税込16,500円) 【WH色別注】 納期60日 費用+10,000円 (税込11,000円)
天板名称					天板名称					
グランドⅢ 110*60	○	○	○	○	グランドⅢ 110*60	○	○	—	○	—
グランドⅢ 100*100	○	○	○	○	グランドⅢ 100*100	○	○	○	○	○
グランドⅢ 80*70	○	○	○	○	グランドⅢ 80*70	○	○	○	○	○
ボイルⅢ	○	○	○	○	ボイルⅢ	○	○	○	○	○
ボートⅢ	○	○	○	○	ボートⅢ	○	○	—	○	—
ウォレスⅥ	○	○	○	○	ウォレスⅥ	○	○	—	○	—
レスター	○	○	○	○	レスター	○	○	—	○	—
ラグアⅡ	○	○	○	○	ラグアⅡ	○	○	—	○	—
カブト	○	○	○	○	カブト	○	○	—	○	—
アトリ	○	○	○	○	アトリ	○	○	—	○	—
レキオウ	○	○	○	○	レキオウ	○	○	—	○	—
メグロ	○	○	○	○	メグロ	○	○	—	○	—



MAINTENANCE

【無垢材の製品について】

無垢材の製品は、素材の良さを最大限に活かしたものづくりを心がけ、自然に仕上げています。木そのものの色の濃淡や、節の数など、その仕上がりはひとつひとつ違います。長く使えば使うほど風合いが増し、愛着が湧いてきます。それは日に焼けたりしながら自然に変わっていくのと同時に、飾り物ではなく、使う人の生活が刻まれ、家具本来の道具としての風合いが残っていき、記憶（思い出）となるからです。その人の使い方によっても風合いが変わり、その人、その家族だけの家具となっていきます。

01 合成皮革



ご使用の際は、熱源や直射日光を避けて御利用下さい。事前に革の色落ちやシミにならないかを確認し、表面のホコリを掃除機で吸い取ります。軽い汚れは中性洗剤や石鹸を薄めたものを布に取り、固く絞って優しくふき取ります。汚れがひどい時は、合成皮革クリーナーを使ってふき取り、自然乾燥させます。

02 ファブリック

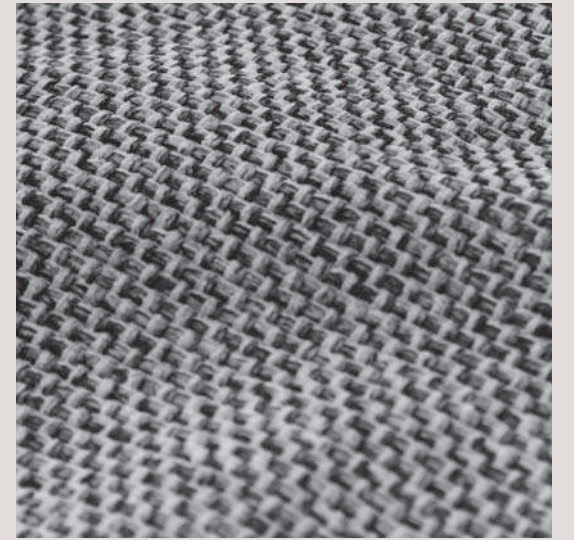

柔らかいブラシをかけながら表面をたたき、表面のホコリを掃除機で吸い取ります。汚れがひどい場合はぬるま湯で薄めた中性洗剤を布に浸し、固く絞って表面をたたきようにふき上げます。仕上げに水に浸して固く絞った布で綺麗にふきとり、自然乾燥させてください。

03 オイル塗装 / ウレタン塗装



【オイル塗装】

表面をオイルで保護する塗装です。木材がもっている質感や風合いを最大限に活かした仕上げとなります。ウレタン塗装に比べて、メンテナンスが簡易に出来るため、特に無垢材などにお勧めです。

オイルケア

- ①キズや汚れを取るために、紙ヤスリ (No.240 ~ 400) で木目に沿って軽くヤスリかけを行います。ほこりはきれいに拭って下さい。
- ②オイルワックスをウエスでできるだけ薄く、木目に沿って全体にのぼしよく染み込ませながら拭きこんで下さい。
- ③オイルがほとんどつかなくなるまでよく拭き取って下さい。半日ほど乾かして終了です。

オイル:亜麻仁(アマニ)油を主に使用した市販の家具用のオイル(クリア)をご使用下さい。
ホームセンターなどで ¥1,500 ~ ¥2,000 ほどでご購入できます。

【ウレタン塗装】

表面にウレタン樹脂塗膜を形成する塗装で、オイルに比べて傷に強く、水によるシミなどもおきにくいです。オイル塗装に比べ、メンテナンスの必要もなく、お手入れも楽にいただけます。

【素材の特性について】

<p>〈天然木〉</p> <ul style="list-style-type: none">自然に存在するものを活かして商品を制作しているため、一点一点表情が異なります。これは、人工物ではないからこそ生まれる差異となります。 無垢材は、耐久性や質感に優れる反面、反りや割れのリスクが少なからずございます。材そのものが生きているため、ゼロにはできない事象です。 突板、無垢材に関わらず商品のデザインとして、節有材を採用している場合がございます。詳細については各商品ページに記載しています。
--

<p>〈帆布〉</p> <ul style="list-style-type: none">天然素材を染色しているため、水に塗れた状態で使用すると、色移りの原因になります。 特殊な洗い加工を施していますので、均一な表情ではなく鹹や色味に若干の差があります。 長年お使い頂くと汗、摩擦、日焼けなどによる経年変化が発生します。素材の風合いとご理解下さい。

<p>〈真鍮〉</p> <ul style="list-style-type: none">お使い頂くうちに手や空気によって経年変化が発生します。素材の風合いとご理解下さい。

<p>〈木目調〉</p> <ul style="list-style-type: none">天然素材を模した人工物であるため、一点一点表情が異なります。これは、人工物ではないからこそ生まれる差異となります。 無垢材は、耐久性や質感に優れる反面、反りや割れのリスクが少なからずございます。材そのものが生きているため、ゼロにはできない事象です。 突板、無垢材に関わらず商品のデザインとして、節有材を採用している場合がございます。詳細については各商品ページに記載しています。

【家具の置き方について】

- 水平で平らな床面に設置して下さい。ガタツキ、変形、転倒の原因になります。
- 高温多湿の場所には設置しないで下さい。カビやタニの発生、また木部の反りや割れの原因になります。
- 冷暖房器具の吹き出し風があたる場所、直射日光があたる場所等に置くと、木部の反り、ひび割れ、変形、変色の原因になります。
- フロリングや畳に置く場合、床面へのキズ防止として、カーベット等の保護材を敷いて下さい。または家具の設置面に保護材（市販のフェルト等）を貼るなどして床面を保護して下さい。床面に対する保護はおお客様の管理責任となります。
- 地震などで家具が倒れたり、家具の上に物を置くと、落ちてケガをすることがあります。置き方にご注意下さい。
- 商品を壁、壁紙等に密着させないで下さい。壁、壁紙等が変色することがあります。
- 商品と壁、壁紙の間の空間に余裕をとって下さい。変色だけでなく結露やカビの防止にもなります。

<p>〈クッション〉</p> <ul style="list-style-type: none">天然素材を模した人工物であるため、一点一点表情が異なります。これは、人工物ではないからこそ生まれる差異となります。 無垢材は、耐久性や質感に優れる反面、反りや割れのリスクが少なからずございます。材そのものが生きているため、ゼロにはできない事象です。 突板、無垢材に関わらず商品のデザインとして、節有材を採用している場合がございます。詳細については各商品ページに記載しています。

【使用上のご注意】

- 連結金具や付属金具の取り付けなど、組み立ては確実に行って下さい。部品などが破損したりケガの原因になります。
- 家具を移動する際には床面を引きずらないで必ず大人2人以上で持ち上げてください。床面のキズ、ケガの原因になります。
- 家具には強い衝撃を与えないで下さい。家具の破損、ケガの原因になります。
- 家具（椅子を含む）の上に立ったり、踏んだり、踏み台代わりに使用したり、不安定な姿勢で腰掛けたりしないで下さい。転倒してケガをしたり、破損の原因になります。
- 椅子の肘部や背もたれの上に腰掛けたり、乗ったりしないで下さい。転倒してケガをしたり、破損の原因になります。
- 座った状態で椅子を傾けないで下さい。転倒してケガをしたり、破損の原因になります。
- ケバやササクレの除去は特に念を入れていますが、ご使用いただく際には、もう一度お確かめいただき、万一残っている時はハサミなどで切り取って下さい。指や衣服を傷つけることがあります。
- キャスター付き家具はその上に立ったり、座ったまま移動したり、押して遊んだりしないで下さい。他のものを壊したり、ケガの原因になります。
- テーブル等の天板の上に、底のザラついている陶磁器などを置いて滑らせるような使い方をしないで下さい。天板表面にキズがつく原因になります。
- テーブル等の天板の上に鍋やヤカンの熱いものを直接置いたり、お茶やお酒で濡れたまま放置しないで下さい。
- テーブル等の天板の上で調理器を使用した後、煮こぼれ、油汚れ等を放置しないで下さい。変色の原因になります。
- 引出しや引き手の上に乗ったり、扉などにぶら下がったり、無理な力で引っ張ったりしないで下さい。また扉や引出しを同時にいくつも開けたり引き出したりしないで下さい。家具が倒れてケガをする原因になります。
- 取り外しできる棚板は、取り付け金具を確実に取り付けして下さい。中途半端な取り付けでは、棚板が外れて物が落ち破損やケガの原因になります。
- コンセントは決められた容量以上の電気器具は使用しないで下さい。火災の原因になります。
- 箱物家具に家電製品などを収納される時は、十分な隙間をとって通気をよくして下さい。発熱による火傷や火災、家電製品の故障の原因になります。（収納する家電製品のマニュアルをご覧ください。）
- 安全のため、破損、変形した家具は使用しないで下さい。
- 長時間、冷暖房のあたる場所や直射日光のあたる場所でのご使用は避けて下さい。
- 濡れた物を置いた場合や、水気のある物をこぼした場合シミになりやすいので、速やかに拭き取って下さい。
- 製品に高温の物を置きますと、熱により表面が変化する恐れがありますので、敷物を敷くなどしてお気をつけ下さい。
- 木材には、環境に合わせて縮んだり膨張したりと自然に動く特徴があります。そのため過度な乾燥や湿気は反り・割れの原因となりますので、冷暖房器具や加湿器が直接あたる場所、熱をもった家電製品などの隣には置かないで下さい。
- 定期的に接合部や金具に緩みが無いか等チェックしてください。破損したり、ケガの原因になります。

【カタログについて】

<ul style="list-style-type: none">仕様 <p>品質改良のため予告なく、デザイン・仕様・価格を変更する場合がありますので予めご了承下さい。 カタログと実際の商品の色は印刷の関係で多少異なる場合がありますので予めご了承下さい。 天然素材を使用している商品は、木目や色味・ツヤなどイメージと違う場合がありますので予めご了承下さい。</p>

<ul style="list-style-type: none">サイズ <p>床に対して平行または垂直な状態で製品の一番長い部分を採寸しています。製造ロットや張地の厚みなどによりサイズに若干の誤差が生じたり、製造時に微妙な高低が出る場合もありますので予めご了承下さい。</p>
--

<ul style="list-style-type: none">納期 <p>在庫状況・納期に関しましては商品やお届けの場所により異なりますのでお問い合わせ下さい。 基本在庫色であっても入荷をお待ちいただく場合もございますので予めご了承下さい。 受注生産品の納期はあくまで目安です。注文状況により前後する可能性もございます。</p>

<ul style="list-style-type: none">価格 <p>表示価格はすべて税別です。 表示価格は2021年1月現在のものです。価格は予告無く変更する場合がありますので予めご了承下さい。</p>

<ul style="list-style-type: none">有効期限 <p>本カタログの有効期限は2021年1月～2021年12月迄です。カタログ掲載商品はカタログ有効期限内であってもやむを得ず廃盤になることがあります。予めご了承下さい。</p>

<ul style="list-style-type: none">写真について <p>本カタログに掲載されているすべての商品写真の無断使用はお控え下さい。</p>
--

<ul style="list-style-type: none">送料について <p>送料は別途お見積りいたします。 ※北海道・沖縄・離島は別途送料がかかります。 ※北海道・沖縄・離島は別途送料がかかります。 ※北海道・沖縄・離島は別途送料がかかります。</p>
--

【保証規定】

ホームユースでのご使用の場合、製品を取扱説明書の注意事項をお守り頂いた上で使用に支障をきたす不具合、故障が起きた場合、お買い上げ日より1年間保証をさせていただきます。保証の際、ご購入のレシート、領収書が必要になりますので、保管して頂きますようお願い致します。それ以降の保証につきましては有償修理、または有償での部品交換をさせていただきます。

ただし、不特定多数の方がご利用される場所に設置する商品につきましては、保証期間を1年より短く設定させていただきますので予めご了承下さい。

（製品によって異なるため、詳しくはお問合せ下さい。）

※製品の廃盤などに伴い、同じ商品がない場合、同等品との交換になる場合がございますので、予めご了承下さい。

<ul style="list-style-type: none">保証期間について <p>保証期間はご購入日より1年間です。 ※保証期間中に破損が生じた場合、保証期間が満了後に発生した破損は保証外となります。 ※保証期間中に破損が生じた場合、保証期間が満了後に発生した破損は保証外となります。 ※保証期間中に破損が生じた場合、保証期間が満了後に発生した破損は保証外となります。</p>

【ご購入の前に】

<ul style="list-style-type: none">搬入について <p>ソファやベッドなどのサイズの大きいものは搬入できない場合がございます。 ご購入の際は、事前に搬入経路等のご確認をお願い致します。</p>
--

<ul style="list-style-type: none">注文後の変更について <p>ご注文後の色変更・サイズ変更はご注文後1週間までとさせていただきます。 （※在庫している商品に限ります。受注生産品は変更できませんので十分ご注意ください） 納品前10日を過ぎたキャンセルはお受けできません。（※在庫している商品に限ります。） （10日を過ぎた場合キャンセル料が発生することもありますので、予めご了承下さい。）</p>
--

<ul style="list-style-type: none">キャンセルについて <p>受注生産品のキャンセルは一切お受けできません。（ご注文の際は色や素材など十分ご確認いただきますようお願い致します。） イメージ違いなどによるキャンセルは一切お受けできません。 配送当日、お客様の都合（ご不在のため持ち帰り等）により再配送になる場合は、再配送の料金が発生いたしますので十分にご注意下さい。</p>
--





【索引】

ア	P	ナ	P
アトリ(センターテーブル、テレビボード)	010	ナード(ダイニングテーブル)	142
アトリ(ダイニングテーブル)	130	ヌ	
アルジ(ソファ)	080	ヌシ(ソファ)	076
ウ		ノ	
ウォレスVI(ダイニングテーブル)	108	ノキアII(ダイニングチェア)	156
エ		ハ	
エンギ(ソファ)	088	ハクチ(ダイニングボード)	176
オ		バラック(テレビボード)	034
オウル(ダイニングボード)	170	フ	
オガ(テレビボード)	048	フレイレ(ダイニングテーブル)	138
カ		ブンキII(ワゴン)	203
カゲヌイ(ベッド)	208	ブンロク(ベッド)	206
カプト(ダイニングテーブル)	122	ホ	
カラス(ダイニングチェア)	166	ポイルIII(センターテーブル)	069
カラス(ダイニングベンチ)	167	ポイルIII(ダイニングテーブル)	117
カンナ(ミラー)	211	ホオジロIII(ダイニングチェア)	165
キ		ボスIII(ダイニングベンチ)	167
キレット(ダイニングチェア)	157	ホタカ(ダイニングチェア)	164
ク		ポートIII(ダイニングテーブル)	102
グランドIII(センターテーブル)	068	マ	
グランドIII(ダイニングテーブル)	116	マツカゼ(ダイニングチェア)	162
グランドIII(デスク)	202	メ	
クルーズ(ダイニングテーブル)	144	メイジ(ダイニングボード)	180
ケ		メイレキ(テレビボード、サイドボード)	018
ケイウン(テレビボード)	054	メグロ(ダイニングテーブル)	134
ケイウン(キャビネット、サイドボード)	056	メトロ(ダイニングチェア)	161
ケイチョウ(ベッド)	207	モ	
コ		モーデン(テレビボード)	046
コマクサ(ダイニングチェア)	158	ヨ	
コーニス(テレビボード)	060	ヨウロウ(サイドボード、センターテーブル、テレビボード)	028
コーニス(コレクションチェスト、チェスト)	192	ラ	
コーニス(ナイトチェスト)	210	ライチョウ(センターテーブル、テレビボード)	014
シ		ライノ(テレビボード)	052
ジアン(ダイニングボード)	184	ラグアII(ダイニングテーブル)	118
シトクII(デスク)	200	ラバ(テレビボード、サイドボード)	040
ジンキ(センターテーブル)	073	ランド(テレビボード)	026
ジンキ(ソファ)	084	リ	
ス		リタ(テレビボード)	050
スズリ(センターテーブル、テレビボード)	044	リベンジ(テレビボード)	036
スチョウ(ナイトチェスト)	210	リンネ(ダイニングチェア)	160
タ		ル	
タイホウ(センターテーブル)	072	ルイリ(ソファ)	092
テ		ルドルフ(シェルフ)	190
テディII(ダイニングチェア)	159	レ	
テレーズ(カウンター)	186	レイキ(LD)	148
テンゲン(テレビボード)	062	レキオウ(ダイニングテーブル)	132
テンショウ(ベッド)	204	レスター(ダイニングテーブル)	112
テンプル(テレビボード)	032	レンジII(テレビボード)	022
ト		ロ	
トキ(ソファ)	096	ローナ(シェルフ)	188
トビ(サイドボード)	066	ワ	
ドン(ダイニングテーブル)	126	ワドウII(デスク)	198
		A-z	
		HFC(クッション)	099
		NB01(仏壇)	212

NIPPONAIRE Vol.4 2022

第1版発行:2022年2月1日

Direction

Toshiya Miyaji
Raito Shibayama

Special Thanks

Japanese calligraphy - 書 -

Ai Matsumoto

<https://nipponaire.jp/>
f @nipponaire



株式会社 関家具

〒831-0033 福岡県大川市幡保201-1

TEL:0944-88-3515 FAX:0944-87-3258 <http://www.sekikagu.co.jp/>

